



Product Information



A3 | S3

- Audi A3 Sportback
- Audi A3 Sedan
- Audi S3 Sportback
- Audi S3 Sedan



ダイナミックでプログレッシブ、さらにエモーショナルに進化したAudi A3 Sportback / A3 Sedan。
スポーティな走りはもちろん、プレミアムコンパクトとしての利便性を追求し、
スタイリッシュなフォルムの中に広々とした室内空間と高い機能性を併せ持った一台が、
新たな次元の走りへとあなたを誘います。



Index

- P.07-09 Model Lineup
- P.10-12 Equipment
- P.14-17 Optional Equipment
- P.18 Models
- P.19 Body Colours
- P.20 Wheels & Tires
- P.21 Decorative Inlays
- P.22-23 Seat Colours
- P.24-27 Specifications
- P.28-31 Dimensions



A3モデル解説



S3モデル解説



モデル比較



価格シミュレーション

Model Lineup

Audi A3 Sportback 30 TFSI advanced
Audi A3 Sedan 30 TFSI advanced



主要標準装備

- ・LEDヘッドライト/ダイナミックターンインディケーター
- ・LEDリヤコンビネーションライト/ダイナミックターンインディケーター
- ・アルミホイール 5Vスポークデザイン 8J×17+225/45R17タイヤ
- ・スタンダードシート - デビュークロス
- ・シート手動高さ調整機能(フロント)
- ・デコラティブパネル ホルケーノグレー
- ・バーチャルコックピット
- ・スタンダードサスペンション
- ・48Vマイルドハイブリッドシステム

Model Lineup

Audi A3 Sportback 30 TFSI S line
Audi A3 Sedan 30 TFSI S line



主要標準装備

- ・LEDヘッドライト/ダイナミックターンインディケーター
- ・LEDリヤコンビネーションライト/ダイナミックターンインディケーター
- ・アルミホイール 5ツインスポーク グラファイトグレーポリッシュ
8J×18+225/40R18タイヤ
- ・スポーツシート(フロント) - パルスクロス/アーティフィシャルレザー S lineロゴ
- ・シート手動高さ調整機能(フロント)
- ・デコラティブパネル ダークアルミニウムスペクトラム
- ・バーチャルコックピット
- ・スポーツサスペンション
- ・48Vマイルドハイブリッドシステム

Audi S3 Sportback
Audi S3 Sedan



主要標準装備

- ・マトリクスLEDヘッドライト/ダイナミックターンインディケーター
- ・LEDリヤコンビネーションライト/ダイナミックターンインディケーター
- ・アルミホイール 5ツインスポーク グラファイトグレーポリッシュ
8J×18+225/40R18タイヤ
- ・スポーツシート(フロント) - パーシャルレザー Sロゴ
- ・シート電動調整機能(フロント) メモリー機能(ドライバーサイド)
- ・デコラティブパネル ダークアルミニウムスペクトラム
- ・MMIナビゲーション
- ・バーチャルコックピットプラス
- ・スマートフォンインターフェース
- ・Sスポーツサスペンション
- ・オーディオドライブセレクト

Equipment

●標準装備 ○オプション -設定なし

エクステリア

		Audi A3 Sportback 30 TFSI advanced	Audi A3 Sportback 30 TFSI S line	Audi S3 Sportback	Audi A3 Sedan 30 TFSI advanced	Audi A3 Sedan 30 TFSI S line	Audi S3 Sedan
ヘッドライト	LEDヘッドライト/ ダイナミックターンインディケーター	●	●	-	●	●	-
	マトリクスLEDヘッドライト/ ダイナミックターンインディケーター	-	○	●	-	○	●
ヘッドライトウォッシャー	ヘッドライトウォッシャー	-	○	●	-	○	●
ヘッドライトアクティベーション	デイトタイムランニングライト	●	●	●	●	●	●
テールライト	LEDリヤコンビネーションライト/ ダイナミックターンインディケーター	●	●	●	●	●	●
リヤスポイラー	リヤスポイラー ボディカラー	-	-	-	-	-	●
スペシャルエクステリアパーツ	エクステリアミラーハウジング ボディカラー	●	●	-	●	●	-
	エクステリアミラーハウジング アルミニウムルック	-	-	●	-	-	●
エクステリアデコラティブトリム	ハイグロスウインドウモールディング	●	●	●	●	●	●
エクステリアミラー	エクステリアミラー 電動調整&格納機能 自動防眩機能 ヒーター	●	●	-	●	●	-
	エクステリアミラー 電動調整&格納機能 自動防眩機能 メモリー機能 ヒーター	-	-	●	-	-	●
リヤウインドウワイパー/ウォッシャーシステム	ワイパー(リヤ)	●	●	●	-	-	-
ホイール	アルミホイール 5Vスポークデザイン 8J×17	●	-	-	●	-	-
	アルミホイール 5ツインスポーク グラファイトグレーポリッシュ 8J×18	-	●	●	-	●	●
タイヤ	225/45R17	●	-	-	●	-	-
	225/40R18	-	●	●	-	●	●
スベアホイール/ブレークダウンセット	タイヤリペアキット	●	●	●	●	●	●

インテリア

フロントシート	スタンダードシート	●	-	-	●	-	-
	スポーツシート(フロント)	-	●	●	-	●	●
シート素材	デビュークロス	●	-	-	●	-	-
	バルスクロス/ アーティフィシャルレザー S lineロゴ	-	●	-	-	●	-
	パーシャルレザー S/S lineロゴ	○	○	●	○	○	●
追加レザーアイテム	アーティフィシャルレザー(ドアアームレスト)	○	●	●	○	●	●
フロントシート調整機能	シート手動高さ調整機能(フロント)	●	●	-	●	●	-
	シート電動調整機能(フロント) メモリー機能(ドライバーサイド)	-	-	●	-	-	●
ランバーサポート	ランバーサポート 4ウェイ(フロント)	●	●	●	●	●	●
リヤシート	3分割可倒式リヤシート リヤセンターアームレスト付	●	●	●	●	●	●
リヤヘッドレスト	リヤヘッドレスト	●	●	●	●	●	●
シートヒーター	シートヒーター(フロント)	○	○	●	○	○	●

●標準装備 ○オプション -設定なし

		Audi A3 Sportback 30 TFSI advanced	Audi A3 Sportback 30 TFSI S line	Audi S3 Sportback	Audi A3 Sedan 30 TFSI advanced	Audi A3 Sedan 30 TFSI S line	Audi S3 Sedan
トレイエリアパッケージ	ストレージパッケージ	●	●	●	●	●	●
クロームワークパッケージ	アルミニウムルックインテリア	●	●	●	●	●	●
デコラティブパネル	デコラティブパネル ボルケーノグレー	●	-	-	●	-	-
	デコラティブパネル ダークアルミニウム スペクトラム	○	●	●	○	●	●
ドアシルプレート	ドアシルトリム アルミニウム	●	-	-	●	-	-
	ドアシルトリム S/S lineロゴ	-	●	●	-	●	●
ステアリングホイール	ステアリングホイール 3スポークレザー マルチファンクションパドルシフト	●	○	●	●	○	●
	ステアリングホイール 3スポークレザーマルチファンクション パドルシフト フラットボトム	-	●	-	-	●	-
ナビゲーションシステム	MMIナビゲーション	○	○	●	○	○	●
テレマティクス	ワイヤレスチャージング	●	●	●	●	●	●
Audi connect	Audi connect	○	○	●	○	○	●
エレクトリックインターフェース	スマートフォンインターフェース	○	○	●	○	○	●
マルチファンクションディスプレイ/ トリップコンピューター	バーチャルコックピット	●	●	-	●	●	-
	バーチャルコックピットプラス	○	○	●	○	○	●
TV	TVチューナー	●	●	●	●	●	●
スピーカーシステム	6スピーカー	●	●	-	●	●	-
	オーディオサウンドシステム	○	○	●	○	○	●
ヘッドライニング	標準ヘッドライニング	●	-	-	●	-	-
	ヘッドライニング ブラック	-	●	●	-	●	●
ヒーティング/エアコンディショニングシステム	1ゾーンオートマチックエアコンディショナー	●	●	-	●	●	-
	3ゾーンオートマチックエアコンディショナー	○	○	●	○	○	●
ルームミラー	ルームミラー 自動防眩	●	●	●	●	●	●
インテリアライティング	アンビエントライティング	●	-	-	●	-	-
	マルチカラーアンビエントライティング	○	●	●	○	●	●
センターアームレスト	センターアームレスト(フロント)	●	●	●	●	●	●

エンジン/シャシー/サスペンション関連

サスペンション	スタンダードサスペンション	●	-	-	●	-	-
	スポーツサスペンション	-	●	-	-	●	-
	Sスポーツサスペンション	-	-	●	-	-	●
ステアリング	エレクトロメカニカルパワーステアリング	●	●	-	●	●	-
	プログレッシブステアリング	-	-	●	-	-	●
シャシーコントロール	オーディオドライブセレクト	-	○	●	-	○	●
ツールキット	ツールキット	●	●	●	●	●	●
スタートストップシステム/エナジーリカバリー	スタートストップシステム	●	●	●	●	●	●

Optional Equipment

●標準装備 ○オプション -設定なし

	キー オーダー コード	補助 オーダー コード	Audi A3 Sportback 30 TFSI advanced	Audi A3 Sportback 30 TFSI S line	Audi S3 Sportback	Audi A3 Sedan 30 TFSI advanced	Audi A3 Sedan 30 TFSI S line	Audi S3 Sedan	オプション 価格
--	-------------------	-------------------	---------------------------------------	-------------------------------------	-------------------	-----------------------------------	---------------------------------	---------------	-------------

ダークAudi rings&ブラックスタイリングパッケージ

<ul style="list-style-type: none"> ・ダークAudi rings ・ブラックスタイリングパッケージ ・エクステリアミラーハウジング ブラック 	4ZP	6FJ	○	○	-	○	○	-	¥150,000
[S3] <ul style="list-style-type: none"> ・ダークAudi rings ・ブラックスタイリングパッケージ ・エクステリアミラーハウジング ブラック ・テールパイプ ダーククロム 	4ZP	6FJ/ OP6	-	-	○	-	-	○	¥150,000
[ミトスブラック メタリック専用] <ul style="list-style-type: none"> ・ダークAudi rings ・ブラックスタイリングパッケージ 	4ZP	-	○	○	-	○	○	-	¥150,000
[ミトスブラック メタリック専用/S3] <ul style="list-style-type: none"> ・ダークAudi rings ・ブラックスタイリングパッケージ ・エクステリアミラーハウジング ボディカラー ・テールパイプ ダーククロム 	4ZP	6FA/ OP6	-	-	○	-	-	○	¥150,000

コンビニエンス&アシスタンスパッケージ

<ul style="list-style-type: none"> ・シートヒーター(フロント) ・シート電動調整機能(フロント) ・スマートフォンインターフェース ・3ゾーンオートマチックエアコンディショナー ・アダプティブクルーズアシスト/エマージェンシーアシスト ・サラウンドビューカメラ ・パークアシスト ・オーディオホールドアシスト ・ハイビームアシスト ・アドバンストキー 	WHK	PYC/ PY5	○	-	-	-	-	-	¥500,000
<ul style="list-style-type: none"> ・シートヒーター(フロント) ・シート電動調整機能(フロント) ・スマートフォンインターフェース ・3ゾーンオートマチックエアコンディショナー ・アダプティブクルーズアシスト/エマージェンシーアシスト ・サラウンドビューカメラ ・パークアシスト ・オーディオホールドアシスト ・ハイビームアシスト ・オートマチックトランクリッド ・アドバンストキー 	WHK	PYC/ PY5/ PG4	-	-	-	○	-	-	¥500,000

●標準装備 ○オプション -設定なし

	キー オーダー コード	補助 オーダー コード	Audi A3 Sportback 30 TFSI advanced	Audi A3 Sportback 30 TFSI S line	Audi S3 Sportback	Audi A3 Sedan 30 TFSI advanced	Audi A3 Sedan 30 TFSI S line	Audi S3 Sedan	オプション 価格
--	-------------------	-------------------	---------------------------------------	-------------------------------------	-------------------	-----------------------------------	---------------------------------	---------------	-------------

コンビニエンス&アシスタンスパッケージ

<ul style="list-style-type: none"> ・シートヒーター(フロント) ・シート電動調整機能(フロント) ・ステアリングホイール ・3スポークレザーマルチファンクションパドルシフト ・スマートフォンインターフェース ・3ゾーンオートマチックエアコンディショナー ・アダプティブクルーズアシスト/エマージェンシーアシスト ・サラウンドビューカメラ ・パークアシスト ・オーディオホールドアシスト ・ハイビームアシスト ・アドバンストキー 	WHK	PYC/ PY5/ 1XX	-	○	-	-	-	-	¥500,000
<ul style="list-style-type: none"> ・シートヒーター(フロント) ・シート電動調整機能(フロント) ・ステアリングホイール ・3スポークレザーマルチファンクションパドルシフト ・スマートフォンインターフェース ・3ゾーンオートマチックエアコンディショナー ・アダプティブクルーズアシスト/エマージェンシーアシスト ・サラウンドビューカメラ ・パークアシスト ・オーディオホールドアシスト ・ハイビームアシスト ・オートマチックトランクリッド ・アドバンストキー 	WHK	PYC/ PY5/ 1XX/ PG4	-	-	-	-	○	-	¥500,000

Optional Equipment

●標準装備 ○オプション -設定なし

コンビニエンス&アシスタンスパッケージ ライト

	キー オーダー コード	補助 オーダー コード	Audi A3 Sportback 30 TFSI advanced	Audi A3 Sportback 30 TFSI S line	Audi S3 Sportback	Audi A3 Sedan 30 TFSI advanced	Audi A3 Sedan 30 TFSI S line	Audi S3 Sedan	オプション 価格
<ul style="list-style-type: none"> シートヒーター(フロント) シート電動調整機能(フロント) スマートフォンインターフェース 3ゾーンオートマチックエアコンディショナー アダプティブクルーズコントロール/ オーディオアクティブブレンアシスト リヤビューカメラ パークアシスト オーディオホールドアシスト ハイビームアシスト アドバンスキー 	WHJ	PYC/ PYK	○	-	-	-	-	-	¥400,000
<ul style="list-style-type: none"> シートヒーター(フロント) シート電動調整機能(フロント) スマートフォンインターフェース 3ゾーンオートマチックエアコンディショナー アダプティブクルーズコントロール/ オーディオアクティブブレンアシスト リヤビューカメラ パークアシスト オーディオホールドアシスト ハイビームアシスト オートマチックトランクリッド アドバンスキー 	WHJ	PYC/ PYK/ PG4	-	-	-	○	-	-	¥400,000
<ul style="list-style-type: none"> シートヒーター(フロント) シート電動調整機能(フロント) スマートフォンインターフェース 3ゾーンオートマチックエアコンディショナー アダプティブクルーズコントロール/ オーディオアクティブブレンアシスト リヤビューカメラ パークアシスト オーディオホールドアシスト ハイビームアシスト アドバンスキー 	WHJ	PYC/ PYK	-	○	-	-	-	-	¥400,000
<ul style="list-style-type: none"> シートヒーター(フロント) シート電動調整機能(フロント) スマートフォンインターフェース 3ゾーンオートマチックエアコンディショナー アダプティブクルーズコントロール/ オーディオアクティブブレンアシスト リヤビューカメラ パークアシスト オーディオホールドアシスト ハイビームアシスト オートマチックトランクリッド アドバンスキー 	WHJ	PYC/ PYK/ PG4	-	-	-	-	○	-	¥400,000

●標準装備 ○オプション -設定なし

ラグジュアリーパッケージ

	キー オーダー コード	補助 オーダー コード	Audi A3 Sportback 30 TFSI advanced	Audi A3 Sportback 30 TFSI S line	Audi S3 Sportback	Audi A3 Sedan 30 TFSI advanced	Audi A3 Sedan 30 TFSI S line	Audi S3 Sedan	オプション 価格
<ul style="list-style-type: none"> パーシャルレザー(ブラック/ロックグレーステッチ) アーティフィシャルレザー(ドアアームレスト) マルチカラーアンビエントライティング デコラティブパネル ダークアルミニウムスペクトラム 	WSQ	PWA	○	-	-	○	-	-	¥170,000
<ul style="list-style-type: none"> パーシャルレザー(バーチメントベージュ/スチールグレーステッチ) アーティフィシャルレザー(ドアアームレスト) マルチカラーアンビエントライティング デコラティブパネル ダークアルミニウムスペクトラム 	WSQ	PWC	○	-	-	○	-	-	¥170,000

S lineプラスパッケージ

	キー オーダー コード	補助 オーダー コード	Audi A3 Sportback 30 TFSI advanced	Audi A3 Sportback 30 TFSI S line	Audi S3 Sportback	Audi A3 Sedan 30 TFSI advanced	Audi A3 Sedan 30 TFSI S line	Audi S3 Sedan	オプション 価格
<ul style="list-style-type: none"> ブライバシーガラス パーシャルレザー オーディオドライブセレクト 	WIC	PWL	-	○	-	-	○	-	¥130,000

ナビゲーションパッケージ

	キー オーダー コード	補助 オーダー コード	Audi A3 Sportback 30 TFSI advanced	Audi A3 Sportback 30 TFSI S line	Audi S3 Sportback	Audi A3 Sedan 30 TFSI advanced	Audi A3 Sedan 30 TFSI S line	Audi S3 Sedan	オプション 価格
<ul style="list-style-type: none"> MMIナビゲーション バーチャルコックピットプラス スマートフォンインターフェース オーディオサウンドシステム 	W2I	PYG	○	○	-	○	○	-	¥270,000

パノラマサンルーフ	3FB	-	○	○	○	○	○	○	¥140,000
ブライバシーガラス	QL5	-	○	-	○	○	-	○	¥60,000
マトリクスLEDヘッドライト/ ダイナミックターンインディケーター(フロント/リヤ)/ ヘッドライトウォッシャー	PXC	-	-	○	-	-	○	-	¥110,000
アルミホイール 5Yツインスポーク ブラックメタリック 8J×18(Audi Sport)+225/40R18タイヤ	U35	-	-	-	○	-	-	○	¥100,000
アルミホイール 5ツインスポークエッジデザイン アンスラサイトブラックポリッシュ 8J×19(Audi Sport)+235/35R19タイヤ	C2T	-	-	-	○	-	-	○	¥170,000
アルミホイール 5アームスターデザイン ブラックメタリックポリッシュ 8J×19(Audi Sport)+235/35R19タイヤ	C8X	-	-	-	○	-	-	○	¥170,000
カラードブレーキキャリパー レッド	PC4	-	-	-	○	-	-	○	¥50,000
ファインナットレザー アンビエントライティングプロ	PWO	-	-	-	○	-	-	○	¥180,000
SONOS 3Dサウンドシステム ※30 TFSIはナビゲーションパッケージの選択必須。	9VS	-	○	○	○	○	○	○	¥70,000
ダンピングコントロールサスペンション/ 専用オーディオドライブセレクト	UB1	2I0	-	-	○	-	-	○	¥130,000

Models

	モデルコード	メーカー希望小売価格	リサイクル料金
Audi A3 Sportback / S3 Sportback			
Audi A3 Sportback 30 TFSI advanced	8YFBNG	¥3,990,000	¥13,870
Audi A3 Sportback 30 TFSI S line	8YFCNG	¥4,270,000	¥13,870
Audi S3 Sportback	8YFSSY+ KA2+YET	¥7,560,000	¥14,530
Audi A3 Sedan / S3 Sedan			
Audi A3 Sedan 30 TFSI advanced	8YMBNG	¥4,180,000	¥13,870
Audi A3 Sedan 30 TFSI S line	8YMCNG	¥4,460,000	¥13,870
Audi S3 Sedan	8YMS5Y+ KA2+YET	¥7,710,000	¥14,530

※表示の価格はメーカー希望小売価格(消費税込み)で参考価格です。販売価格はAudi正規ディーラーが独自に定めていますのでお問い合わせください。
 ※メーカー希望小売価格には、標準工具一式が含まれていますが、付属品価格、保険料、税金(消費税を除く)、登録に伴う諸費用は含まれておりません。
 ※リサイクル料金が別途必要となります。

Body Colours

	エクステリア コード	advanced オプション価格	S line オプション価格	Sモデル オプション価格
 アルコナホワイト	Z9Z9	¥0	¥0	¥0
 グレイシアホワイト メタリック	2Y2Y	¥70,000	¥70,000	¥70,000
 マンハタングレー メタリック	H1H1	¥70,000	—	—
 ミトブラック メタリック	0E0E	¥70,000	¥70,000	¥70,000
 パイソニイエロー メタリック	R1R1	—	¥70,000	¥70,000
 プログレッシブレッド メタリック	B1B1	¥70,000	¥70,000	¥70,000
 ナバーラブルー メタリック	2D2D	¥70,000	¥70,000	¥70,000
 アスカリブルー メタリック	9W9W	—	—	¥130,000
 ディストリクトグリーン メタリック	M4M4	¥70,000	¥70,000	¥70,000
 デイトナグレー パールエフェクト	6Y6Y	—	¥70,000	¥70,000
 スペシャルボディカラー (Audi exclusive)	Q0Q0	—	—	¥380,000

Wheels & Tires



アルミホイール 5Vスポークデザイン
8J×17+225/45R17タイヤ

●標準装備
Audi A3 Sportback / A3 Sedan advanced



アルミホイール 5ツインスポークエッジデザイン
アンスラサイトブラックポリッシュ
8J×19 (Audi Sport)+235/35R19タイヤ

○オプション
Audi S3 Sportback / S3 Sedan



アルミホイール 5ツインスポーク
グラファイトグレー ポリッシュ
8J×18+225/40R18タイヤ

●標準装備
Audi A3 Sportback / A3 Sedan S line
Audi S3 Sportback / S3 Sedan



アルミホイール 5アームスターデザイン
ブラックメタリックポリッシュ
8J×19 (Audi Sport)+235/35R19タイヤ

○オプション
Audi S3 Sportback / S3 Sedan



アルミホイール 5ツインスポーク
ブラックメタリック
8J×18 (Audi Sport)+225/40R18タイヤ

○オプション
Audi S3 Sportback / S3 Sedan

Decorative Inlays



ホルケーノグレー

●標準装備
Audi A3 Sportback / A3 Sedan advanced



ダークアルミニウムスペクトラム

●標準装備
Audi A3 Sportback / A3 Sedan S line
Audi S3 Sportback / S3 Sedan

○オプション
Audi A3 Sportback / A3 Sedan advanced
※ラグジュアリーパッケージとしてセットオプション。

Seat Colours

●標準装備 ○オプション -設定なし

Audi A3 Sportback / A3 Sedan
30 TFSI advanced

Audi A3 Sportback / A3 Sedan
30 TFSI S line

Audi S3 Sportback / S3 Sedan

スタンダードシート

デビュークロス		ブラック/シルバー AI	●	-	-
バーチャルレザー		ブラック (ロックグレーステッチ) AO	○	-	-
		パーチメントベージュ (スチールグレーステッチ) BH	○	-	-

●標準装備 ○オプション -設定なし

Audi A3 Sportback / A3 Sedan
30 TFSI advanced

Audi A3 Sportback / A3 Sedan
30 TFSI S line

Audi S3 Sportback / S3 Sedan

スポーツシート(フロント)

バルスクロス/ アーティフィシャル レザー S lineロゴ		ブラック (ロックグレーステッチ) EI	-	●	-
バーチャルレザー S/S lineロゴ		ブラック (ロックグレーステッチ) EI	-	○	●
ファインナップレザー Sロゴ		ブラック (エクスプレッドステッチ) AR	-	-	○

Interior Colours

インテリアコード	シート - ドアトリム	ダッシュボード上部 - 下部	カーペット	天井
AI	ブラック/シルバー - ブラック	ブラック - ブラック	ブラック	スチールグレー
AO	ブラック(ロックグレーステッチ)	ブラック - ブラック	ブラック	スチールグレー
AR	ブラック(エクスプレッドステッチ)	ブラック - ブラック	ブラック	ブラック
BH	パーチメントベージュ(スチールグレーステッチ)	ブラック - ブラック	ブラック	スチールグレー
EI	ブラック(ロックグレーステッチ)	ブラック - ブラック	ブラック	ブラック

Specifications

	Audi A3 Sportback 30 TFSI advanced	Audi A3 Sportback 30 TFSI S line	
型式	3AA-GYDXD	3AA-GYDXD	
ステアリング位置	右	右	
寸法・重量	全長 (mm)	4,355	
	全幅 (mm)	1,815	
	全高 (mm)	1,450	
	ホイールベース (mm)	2,635	
	トレッド フロント (mm)	1,545	
	リア (mm)	1,530	
車両重量 (kg)	1,360*1	1,360*1	
トランク容量 (ℓ) (VDA値)	380	380	
乗車定員 (名)	5	5	
駆動方式	FWD	FWD	
性能	最小回転半径 (m)	5.1	
	燃料消費率 JC08モード (km/ℓ)	20.2	
	WLTCモード (km/ℓ)	17.9	
	市街地モード (km/ℓ)	13.9	
	郊外モード (km/ℓ)	18.4	
	高速道路モード (km/ℓ)	20.0	
	燃費向上対策	筒内直接噴射 電子スロットル 可変バルブタイミング 電動パワーステアリング 気筒休止 マイルドハイブリッド 7速Sトロニック トランスミッション アイドリングストップ装置	筒内直接噴射 電子スロットル 可変バルブタイミング 電動パワーステアリング 気筒休止 マイルドハイブリッド 7速Sトロニック トランスミッション アイドリングストップ装置
	冷媒の種類 (GWP値)/使用量	R-1234yf(1)/460	R-1234yf(1)/460

*1 バノラマサンルーフ装着車の場合+30kgとなります。

※燃料消費率は国土交通省審査値。定められた試験条件のもとでの値です。実際の走行時には、使用環境(気象、渋滞等)や運転方法(急発進、エアコン使用等)に応じて燃料消費率は異なります。

・WLTCモード:市街地、郊外、高速道路の各走行モードを平均的な使用時間配分で構成した国際的な走行モード。

・市街地モード:信号や渋滞等の影響を受ける比較的低速な走行を想定。

・郊外モード:信号や渋滞等の影響をあまり受けない走行を想定。

・高速道路モード:高速道路等での走行を想定。

※アウディジャパン/フォルクスワーゲングループ ジャパン 株式会社は2023年までに、エアコンで使用するフロン冷媒の目標GWP*値150以下(国内向け年間出荷台数の加重平均値)の達成を目指しています。

*GWP(Global Warming Potential地球温暖化係数)

Audi S3 Sportback	Audi A3 Sedan 30 TFSI advanced	Audi A3 Sedan 30 TFSI S line	Audi S3 Sedan
3BA-GYDNFF	3AA-GYDXD	3AA-GYDXD	3BA-GYDNFF
右	右	右	右
4,355	4,505	4,505	4,505
1,815	1,815	1,815	1,815
1,440	1,425	1,410	1,415
2,630	2,635	2,635	2,630
1,545	1,545	1,545	1,545
1,530	1,530	1,530	1,530
1,560*1	1,360*1	1,360*1	1,560*1
325	425	425	325
5	5	5	5
quattro(4WD)	FWD	FWD	quattro(4WD)
5.1	5.1	5.1	5.1
12.6	20.2	20.2	12.6
12.0	18.3	18.3	12.2
8.7	14.0	14.0	8.7
12.1	18.7	18.7	12.2
14.4	20.7	20.7	14.8
筒内直接噴射 電子スロットル 可変バルブタイミング 可変バルブリフト(排気のみ) 電動パワーステアリング 7速Sトロニック トランスミッション アイドリングストップ装置	筒内直接噴射 電子スロットル 可変バルブタイミング 電動パワーステアリング 気筒休止 マイルドハイブリッド 7速Sトロニック トランスミッション アイドリングストップ装置	筒内直接噴射 電子スロットル 可変バルブタイミング 電動パワーステアリング 気筒休止 マイルドハイブリッド 7速Sトロニック トランスミッション アイドリングストップ装置	筒内直接噴射 電子スロットル 可変バルブタイミング 可変バルブリフト(排気のみ) 電動パワーステアリング 7速Sトロニック トランスミッション アイドリングストップ装置
R-1234yf(1)/460	R-1234yf(1)/460	R-1234yf(1)/460	R-1234yf(1)/460

Specifications

		Audi A3 Sportback 30 TFSI advanced	Audi A3 Sportback 30 TFSI S line
エンジン	エンジン型式	DXD	DXD
	総排気量 (cc)	1,497	1,497
	エンジン種類	直列4気筒DOHC インタークーラー付 ターボチャージャー (1気筒=4バルブ)	直列4気筒DOHC インタークーラー付 ターボチャージャー (1気筒=4バルブ)
	ボア×ストローク (mm)	74.5×85.9	74.5×85.9
	圧縮比	12.0	12.0
	燃料供給装置	電子式	電子式
	最高出力 (kW(PS)/rpm)	85(116)/5,000-6,000	85(116)/5,000-6,000
	最大トルク (Nm(kgm)/rpm)	220(22.4)/1,500-3,000	220(22.4)/1,500-3,000
	燃料タンク容量 (ℓ)	47	47
	使用燃料	無鉛プレミアム	無鉛プレミアム
	トランスミッション	7速Sトロニック トランスミッション	7速Sトロニック トランスミッション
ギヤ比	1速	3.500	3.500
	2速	2.086	2.086
	3速	1.342	1.342
	4速	0.940	0.940
	5速	0.973	0.973
	6速	0.780	0.780
	7速	0.653	0.653
	後退	3.722	3.722
	減速比 ①	1速～4速:4.800	1速～4速:4.800
	②	5速～7速:3.428	5速～7速:3.428
③	後退:4.500	後退:4.500	
サスペンション	フロント リヤ	マクファーソンストラット式 トレーリングアーム式	マクファーソンストラット式 トレーリングアーム式
ステアリング		ラック・ピニオン式	ラック・ピニオン式
ブレーキ	フロント リヤ	ディスク ディスク	ディスク ディスク
タイヤ		225/45R17	225/40R18

Audi S3 Sportback	Audi A3 Sedan 30 TFSI advanced	Audi A3 Sedan 30 TFSI S line	Audi S3 Sedan
DNF	DXD	DXD	DNF
1,984	1,497	1,497	1,984
直列4気筒DOHC インタークーラー付 ターボチャージャー (1気筒=4バルブ)	直列4気筒DOHC インタークーラー付 ターボチャージャー (1気筒=4バルブ)	直列4気筒DOHC インタークーラー付 ターボチャージャー (1気筒=4バルブ)	直列4気筒DOHC インタークーラー付 ターボチャージャー (1気筒=4バルブ)
82.5×92.8	74.5×85.9	74.5×85.9	82.5×92.8
9.3	12.0	12.0	9.3
電子式	電子式	電子式	電子式
245(333)/5,600-6,500	85(116)/5,000-6,000	85(116)/5,000-6,000	245(333)/5,600-6,500
420(42.8)/2,100-5,500	220(22.4)/1,500-3,000	220(22.4)/1,500-3,000	420(42.8)/2,100-5,500
56	47	47	56
無鉛プレミアム	無鉛プレミアム	無鉛プレミアム	無鉛プレミアム
7速Sトロニック トランスミッション	7速Sトロニック トランスミッション	7速Sトロニック トランスミッション	7速Sトロニック トランスミッション
3.190	3.500	3.500	3.190
2.750	2.086	2.086	2.750
1.896	1.342	1.342	1.896
1.040	0.940	0.940	1.040
0.793	0.973	0.973	0.793
0.860	0.780	0.780	0.860
0.661	0.653	0.653	0.661
2.900	3.722	3.722	2.900
1,4,5速:4.470	1速～4速:4.800	1速～4速:4.800	1,4,5速:4.470
2,3,6,7速:3.304	5速～7速:3.428	5速～7速:3.428	2,3,6,7速:3.304
後退:4.470	後退:4.500	後退:4.500	後退:4.470
マクファーソンストラット式 ウィッシュボーン式	マクファーソンストラット式 トレーリングアーム式	マクファーソンストラット式 トレーリングアーム式	マクファーソンストラット式 ウィッシュボーン式
ラック・ピニオン式	ラック・ピニオン式	ラック・ピニオン式	ラック・ピニオン式
ディスク ディスク	ディスク ディスク	ディスク ディスク	ディスク ディスク
225/40R18	225/45R17	225/40R18	225/40R18

Dimensions

Audi A3 Sportback

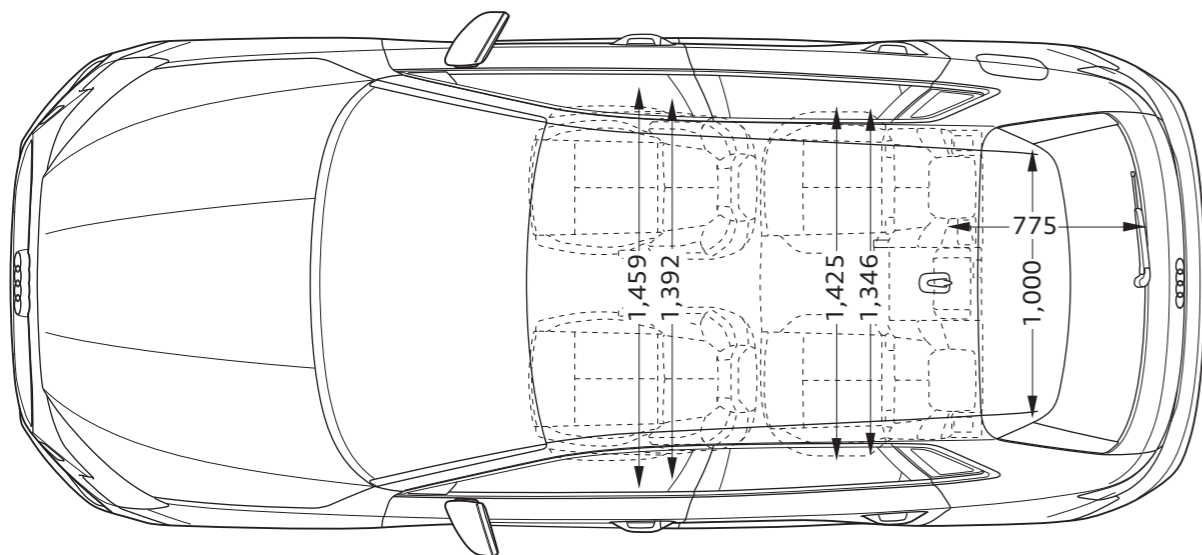
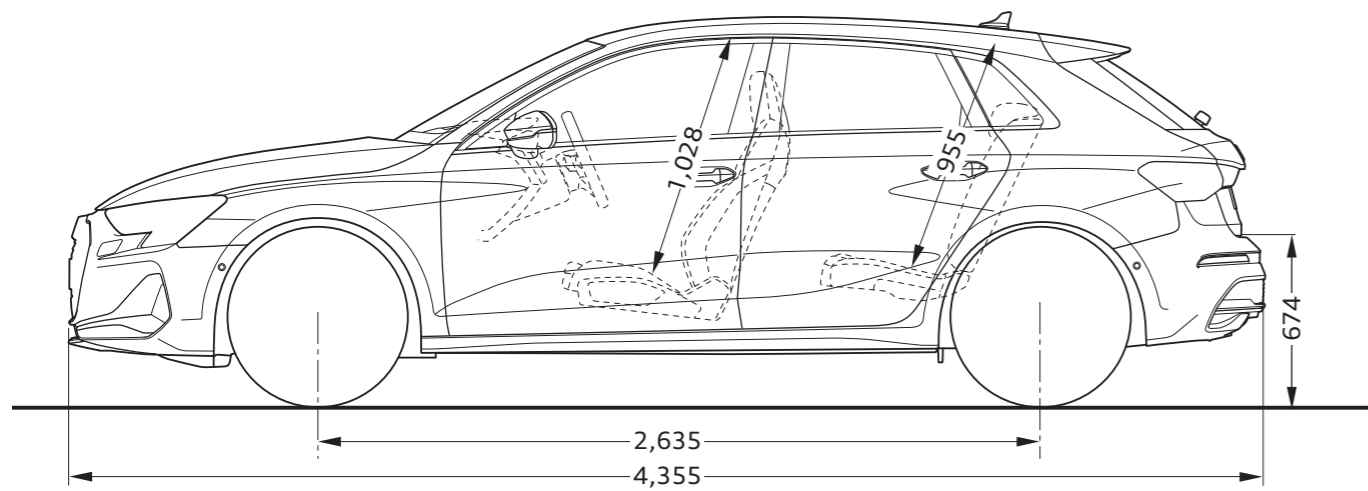
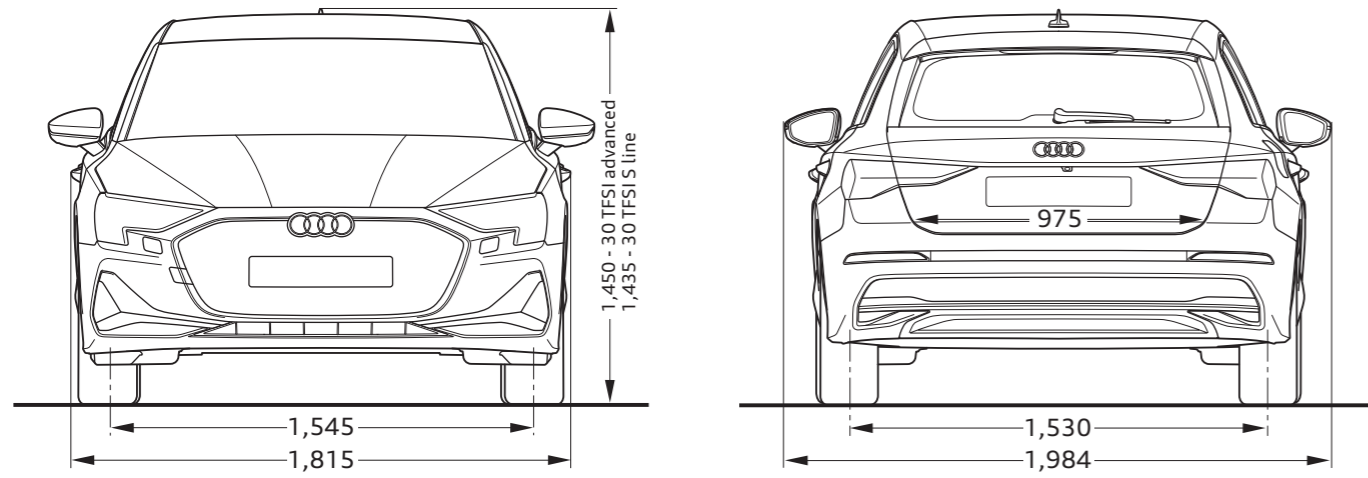

Audi S3 Sportback

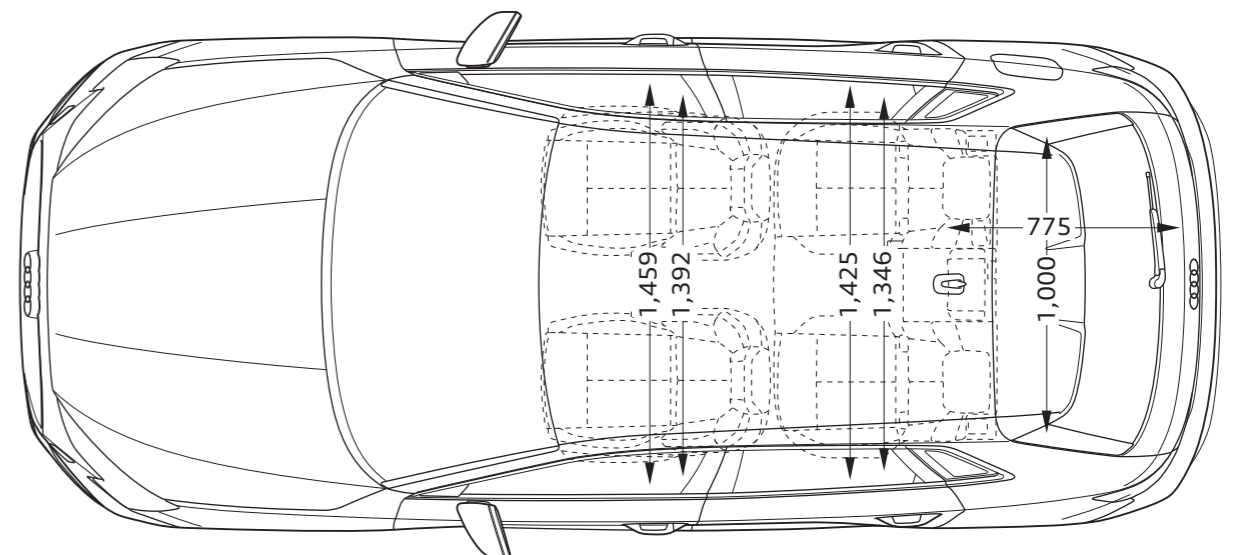
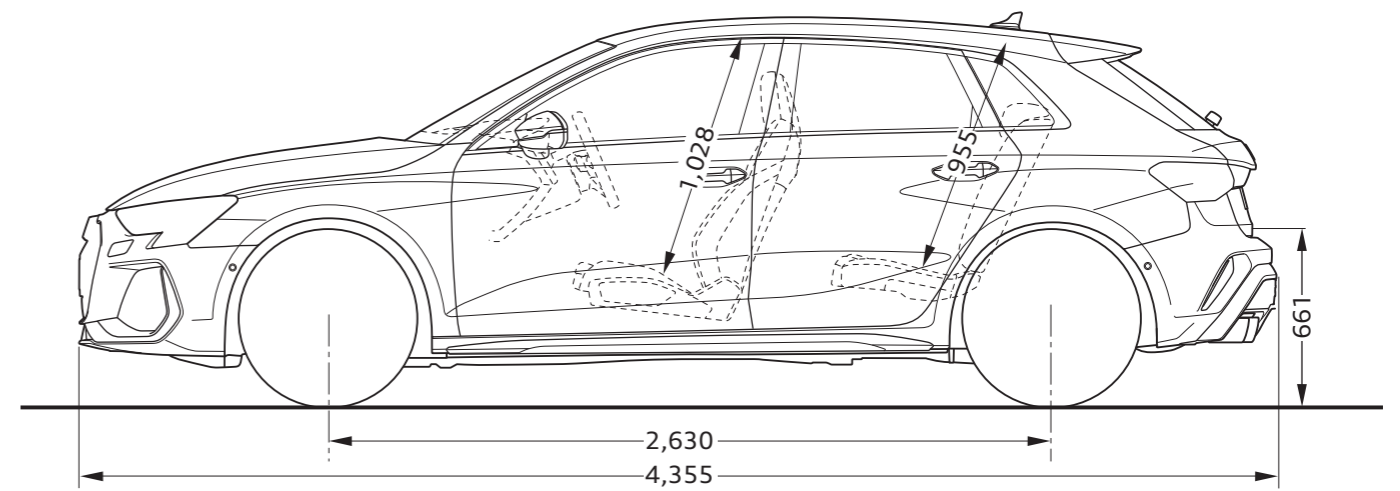
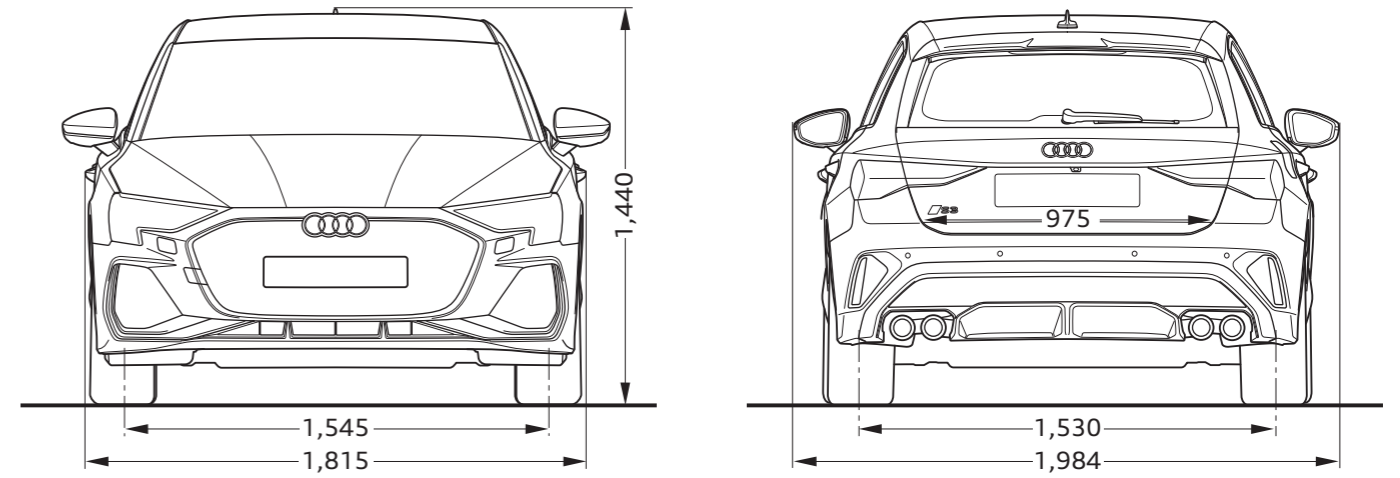

Dimensions

Audi A3 Sedan

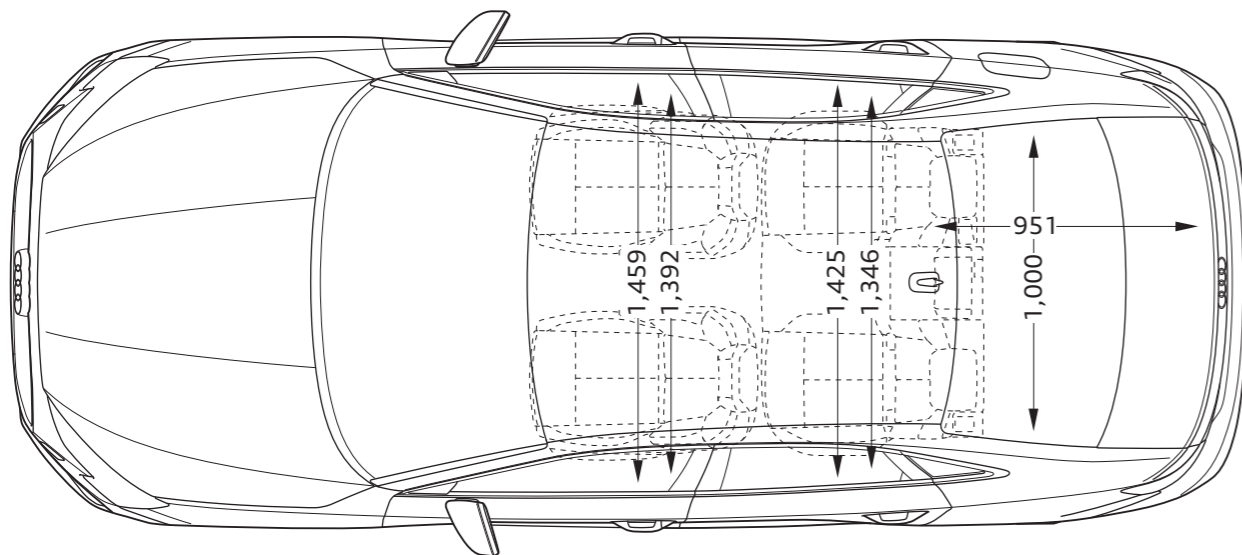
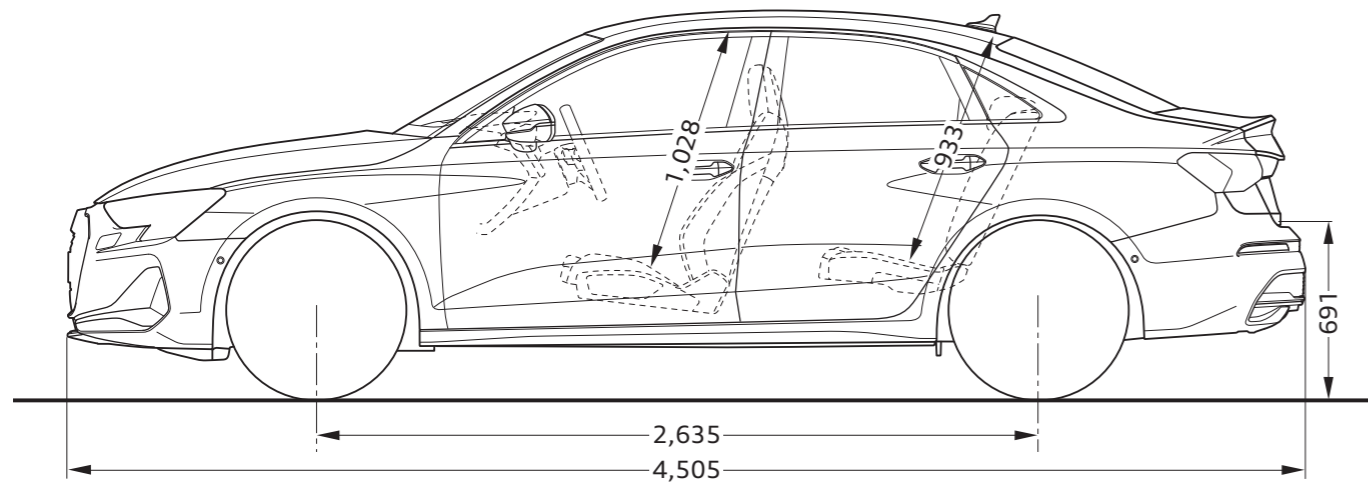
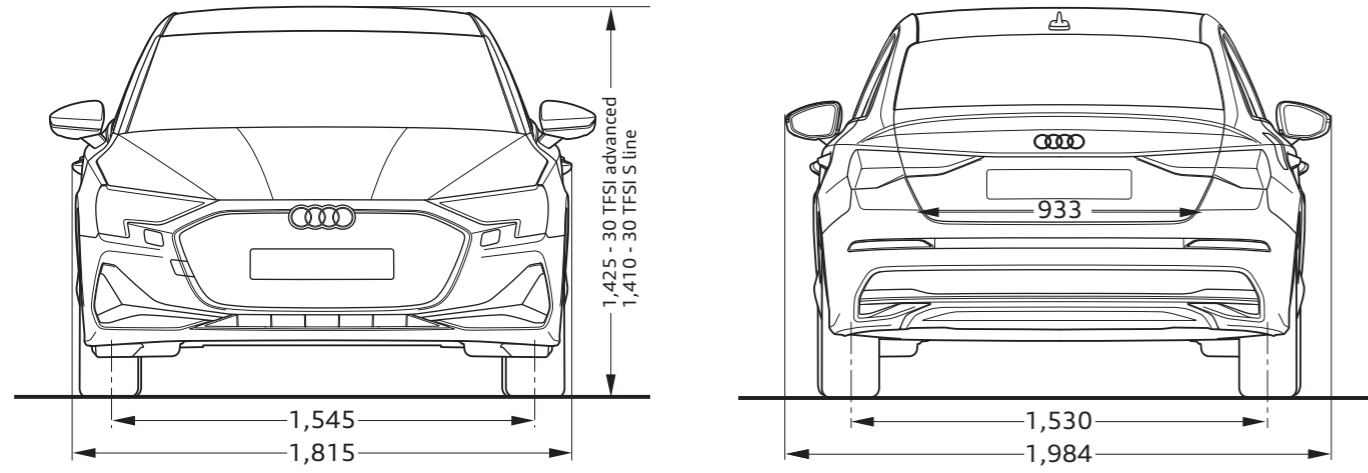

Audi S3 Sedan

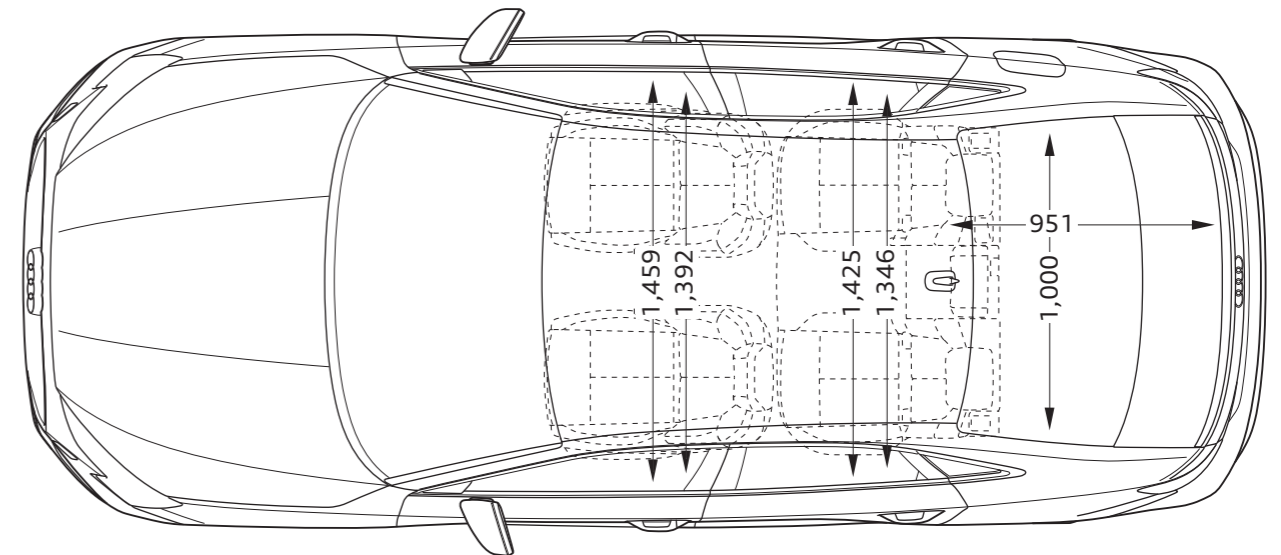
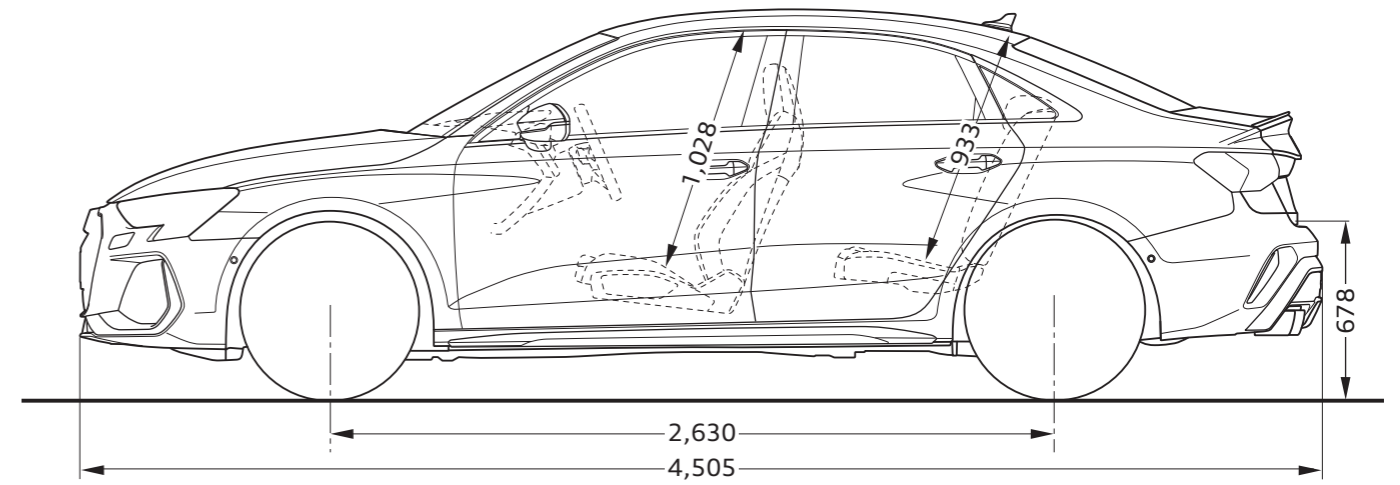
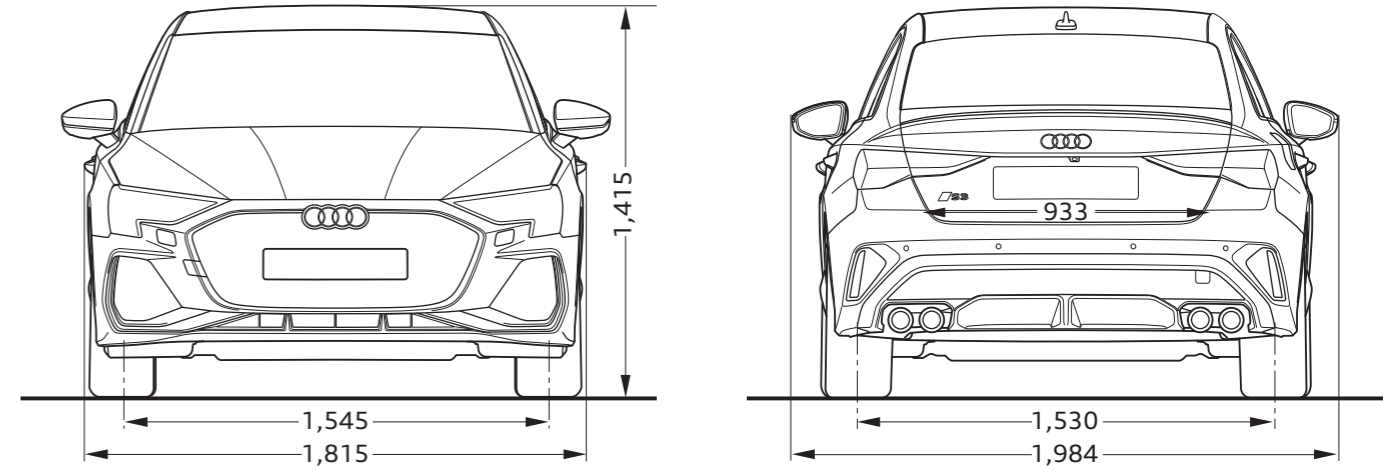

注意事項

■ Audiは全モデルで、字光式ナンバープレートには対応しておりません。



Audi サービスプログラム

安心して快適なカーライフを送っていただくために、1人でも多くのオーナー様にご満足いただけるサービスを目指しています。Audi 正規ディーラーだからこそできる確かな技術によって、極め細やかなアフターサービスを提供いたします。



Audi 純正アクセサリ

Audiのために開発された“Audi 純正アクセサリ”。そのこだわりはAudiのクルマ作りへの思いと何ら変わりありません。あなたのAudiをもっと个性的に、Audi 純正アクセサリがより快適なカーライフを提案します。



Audi 公式オンラインショップ

より个性的なカーライフを提案する“Audi 純正アクセサリ”、日常でAudiブランドを体感できる“Audi collection”をご購入いただける公式オンラインショップです。个性的で充実したAudiのカーライフをお楽しみください。

アウディ ジャパン フォルクスワーゲン グループ ジャパン 株式会社

東京都品川区北品川 4-7-35 御殿山トラストタワー 18 階 〒140-0001

Free dial 0120-598106 AM 9:00 - PM 6:00(第3木曜定休) For info www.audi.co.jp

〔生産について〕●ご注文受付時期、生産の都合上、ご注文をいただいてから納期までに5ヶ月以上かかる場合があります。●ドイツ側での生産の都合上、受付に制限が発生する場合があります。
●ご注文をいただいた時期により、お客様に納車される前に仕様変更、年式変更、特別仕様車等がご案内される場合があります。●詳しくはAudi 正規ディーラー(e-tronの場合はe-tronディーラー)へお問い合わせください。
〔オプション装備について〕●生産の都合上、受注生産となる場合があります。
〔掲載内容について〕●本カタログに掲載している写真は日本で販売される車両とは仕様が異なる場合があります。●本仕様・装備・諸元は予告なく変更される場合があります。本カタログの内容及びメーカー希望小売価格、オプション価格は2025年2月現在のものです。

表示の価格はメーカー希望小売価格(消費税込み)で参考価格です。販売価格はAudi 正規ディーラーが独自に定めていますのでお問い合わせください。