



Product Information



Q6 e-tron

- Audi Q6 e-tron
- Audi Q6 Sportback e-tron
- Audi SQ6 e-tron
- Audi SQ6 Sportback e-tron

Audiの卓越した電気自動車のコンセプトは、プレミアムミッドサイズ電動SUV、Audi Q6 e-tronで次のレベルへ。
力強いSUVスタイルにEVの元素が融合する重厚感がありながらも洗練されたデザイン、革新的なデジタルテクノロジー、
胸躍るドライビングダイナミクス、余裕の一充電走行距離。そのすべてで新たな基準を確立しています。
ロングホイールベースとショートオーバーハングが生み出す印象的なプロポーションに、
躍動感のあるダイナミックなフォルムとラウンジのようなゆとりの空間、そして優れたユーティリティが共存。
技術による先進を全身に結実させ、あらゆる体験をかつてない次元へと引き上げます。







Audi Q6 e-tron quattro advanced [S lineパッケージ/オプション装着車] 写真は欧州仕様です。日本仕様と一部異なります。



Audi Q6 e-tron quattro advanced [S lineパッケージ/オプション装着車] 写真は欧州仕様です。日本仕様と一部異なります。

Index

- P.08-10 Model Lineup
- P.12 Models
- P.13 Body Colours
- P.14-16 Equipment
- P.17-18 Optional Equipment
- P.19-21 Special Optional Equipment
- P.22 Wheels & Tires
- P.23 Decorative Inlays
- P.24-25 Seat Colours
- P.26-27 Specifications
- P.28-31 Dimensions



Q6 e-tron
モデル解説



SQ6 e-tron
モデル解説



モデル比較



価格シミュレーション

Model Lineup

Audi Q6 e-tron advanced
 Audi Q6 e-tron quattro advanced
 Audi Q6 Sportback e-tron advanced
 Audi Q6 Sportback e-tron quattro advanced



主要標準装備

- ・LEDヘッドライト
- ・LEDリヤコンビネーションライト/ダイナミックターンインディケーター
- ・アルミホイール 10スポーク
フロント8J×18+235/65R18タイヤ、リヤ9J×18+255/60R18タイヤ
- ・スタンダードシート - レザー/アーティフィシャルレザー
- ・シート電動調整機能(フロント) メモリー機能(ドライバーサイド)
- ・デコラティブパネル マットブラッシュアルミニウム アンスラサイト
- ・MMI experience plus
- ・バーチャルコックピットプラス
- ・スマートフォンインターフェース
- ・スタンダードサスペンション
- ・オーディオドライブセレクト
- ・駆動用バッテリー総電力量
Audi Q6 e-tron / Q6 Sportback e-tron advanced : 83kWh
Audi Q6 e-tron / Q6 Sportback e-tron quattro advanced : 100kWh

Audi Q6 e-tron S line
 Audi Q6 e-tron quattro S line
 Audi Q6 Sportback e-tron S line
 Audi Q6 Sportback e-tron quattro S line

※Audi Q6 e-tron / Q6 Sportback e-tron advanced, Audi Q6 e-tron / Q6 Sportback e-tron quattro advancedにS lineパッケージを装備した場合。



主要標準装備

- ・マトリクスLEDヘッドライト/ダイナミックターンインディケーター
- ・LEDリヤコンビネーションライト/ダイナミックターンインディケーター
- ・アルミホイール 5アームストラクチャー グラファイトグレーポリッシュ
フロント8.5J×20+255/50R20タイヤ、リヤ10J×20+285/45R20タイヤ
- ・スポーツシート(フロント) - レザー/アーティフィシャルレザー Sロゴ
- ・シート電動調整機能(フロント) メモリー機能(ドライバーサイド)
- ・デコラティブパネル マットブラッシュアルミニウム アンスラサイト
- ・MMI experience plus
- ・バーチャルコックピットプラス
- ・スマートフォンインターフェース
- ・Sスポーツサスペンション
- ・オーディオドライブセレクト
- ・駆動用バッテリー総電力量
Audi Q6 e-tron / Q6 Sportback e-tron S line : 83kWh
Audi Q6 e-tron / Q6 Sportback e-tron quattro S line : 100kWh

Models

	モデルコード	メーカー希望小売価格	リサイクル料金
Audi Q6 e-tron / SQ6 e-tron			
Audi Q6 e-tron advanced	GFBA1A	¥8,510,000	¥13,480
Audi Q6 e-tron quattro advanced	GFBA48	¥10,100,000	¥14,740
Audi SQ6 e-tron	GFBS58	¥13,470,000	¥14,800
Audi Q6 Sportback e-tron / SQ6 Sportback e-tron			
Audi Q6 Sportback e-tron advanced	GFNA1A	¥8,900,000	¥13,480
Audi Q6 Sportback e-tron quattro advanced	GFNA48	¥10,490,000	¥14,740
Audi SQ6 Sportback e-tron	GFNS58	¥13,860,000	¥14,800

※表示の価格はメーカー希望小売価格(消費税込み)で参考価格です。販売価格はAudi正規ディーラーが独自に定めていますのでお問い合わせください。
 ※メーカー希望小売価格には、標準工具一式が含まれていますが、付属品価格、保険料、税金(消費税を除く)、登録に伴う諸費用は含まれておりません。
 ※リサイクル料金が別途必要となります。

Body Colours

	エクステリア コード	Q6 e-tron オプション価格	Sモデル オプション価格
 マグネットグレー	G5G5	¥0	¥0
 グレイシアホワイト メタリック	2Y2Y	¥90,000	¥0
 マンハッタングレー メタリック	H1H1	¥90,000	¥0
 ミトスブラック メタリック	0E0E	¥90,000	¥0
 ソネイラレッド メタリック	G1G1	¥220,000	¥220,000
 プラズマブルー メタリック	3D3D	¥90,000	¥0
 アスカリブルー メタリック	9W9W	¥220,000	¥220,000
 デイトナグレー パールエフェクト	6Y6Y	¥90,000	¥0

※アスカリブルー メタリック、デイトナグレー パールエフェクトはS lineパッケージの選択必須。

Equipment

●標準装備 ○オプション -設定なし

エクステリア

		Audi Q6 e-tron advanced	Audi Q6 e-tron quattro advanced	Audi SQ6 e-tron	Audi Q6 Sportback e-tron advanced	Audi Q6 Sportback e-tron quattro advanced	Audi SQ6 Sportback e-tron
ヘッドライト	LEDヘッドライト	●	●	●	●	●	●
ヘッドライトシステム	ハイビームアシスト	●	●	-	●	●	-
	マトリクスLEDヘッドライト/ ダイナミックターンインディケーター	○	○	●	○	○	●
ヘッドライトウォッシャー	ヘッドライトウォッシャー	●	●	●	●	●	●
ヘッドライトアクティベーション	デイトタイムランニングライト	●	●	●	●	●	●
テールライト	LEDリヤコンビネーションライト/ ダイナミックターンインディケーター	●	●	●	●	●	●
シグネチャーパッケージ	デジタルライトシグネチャー	○	○	●	○	○	●
スペシャルエクステリアパーツ	エクステリアミラーハウジング ボディカラー	●	●	-	●	●	-
	エクステリアミラーハウジング マットクロームシルバー	-	-	●	-	-	●
ボディペイント	コントラストペイント ミトスブラック メタリック	●	●	●	●	●	●
サイド/リヤウィンドウ	アコースティックガラス(フロントサイド)	●	●	●	●	●	●
エクステリアミラー	エクステリアミラー 電動調整&格納機能 自動防眩機能 ヒーター	●	●	●	●	●	●
ミラーライトプロジェクター	エクステリアミラープロジェクションライト	●	●	●	●	●	●
ルーフレール	ルーフレール ブラック	●	●	○	-	-	-
	ルーフレール アルミニウム	-	-	●	-	-	-
ホイール	アルミホイール 10スポーク フロント8J×18、リヤ9J×18	●	●	-	●	●	-
	アルミホイール 5アームストラクチャー グラファイトグレーポリッシュ フロント8.5J×20、リヤ10J×20	○	○	●	○	○	●
タイヤ	フロント235/65R18、リヤ255/60R18	●	●	-	●	●	-
	フロント255/50R20、リヤ285/45R20	○	○	●	○	○	●
スベアホイール/ブレークダウンセット	タイヤリペアキット	●	●	●	●	●	●

インテリア

		Audi Q6 e-tron advanced	Audi Q6 e-tron quattro advanced	Audi SQ6 e-tron	Audi Q6 Sportback e-tron advanced	Audi Q6 Sportback e-tron quattro advanced	Audi SQ6 Sportback e-tron
フロントシート	スタンダードシート	●	●	-	●	●	-
	スポーツシート(フロント)	○	○	●	○	○	●
シート素材	レザー/アーティフィシャルレザー	●	●	-	●	●	-
	レザー/アーティフィシャルレザー Sロゴ	○	○	●	○	○	●
インテリアエレメント	アッパーインテリアエレメント アーティフィシャルレザー	●	●	●	●	●	●
ラップアラウンドインテリアエレメント	ラップアラウンドインテリアエレメント アーティフィシャルレザー (インストルメントパネルデコラティブトリム/ ドアトリム/ドアアームレスト/ センターアームレスト/センターコンソール)	●	●	●	●	●	●
フロントシート調整機能	シート電動調整機能(フロント)	●	●	●	●	●	●

●標準装備 ○オプション -設定なし

		Audi Q6 e-tron advanced	Audi Q6 e-tron quattro advanced	Audi SQ6 e-tron	Audi Q6 Sportback e-tron advanced	Audi Q6 Sportback e-tron quattro advanced	Audi SQ6 Sportback e-tron
メモリー機能	シート/エクステリアミラー メモリー機能(ドライバーサイド)	●	●	●	●	●	●
ランバーサポート	ランバーサポート	●	●	●	●	●	●
シートヒーター	シートヒーター(フロント)	●	●	-	●	●	-
	シートヒーター(フロント/リヤ)	○	○	●	○	○	●
コンソールパネル	センターコンソールサーフェス グロスブラック	●	●	●	●	●	●
デコラティブパネル	デコラティブパネル マットブラッシュアルミニウム アンスラサイト	●	●	●	●	●	●
ドアシルプレート	ドアシルトリム アルミニウム	●	●	-	●	●	-
	ドアシルトリム アルミニウム Sロゴ	○	○	●	○	○	●
ペダルクラスター	ステンレスペダルカバー	○	○	●	○	○	●
ステアリングホイール	ステアリングホイール ダブルスポークレザー マルチファンクションパドルシフト	●	●	-	●	●	-
	ステアリングホイール 3スポークレザー マルチファンクションパドルシフト フラットトップ&ボトム	○	○	●	○	○	●
ステアリング調整機能	チルト/テレスコピックステアリングコラム	●	●	●	●	●	●
ステアリングホイールヒーター	ステアリングヒーター	○	○	●	○	○	●
テレマティクス	ワイヤレスチャージング	●	●	●	●	●	●
エレクトリックインターフェース	スマートフォンインターフェース	●	●	●	●	●	●
	リヤシートUSBチャージング	●	●	-	●	●	-
	USBクイックチャージング (フロント60W/リヤ100W)	○	○	●	○	○	●
インフォテインメント	MMI experience plus	●	●	-	●	●	-
	MMI experience pro	○	○	●	○	○	●
Audi connect	Audi connect	●	●	●	●	●	●
Audi connect セーフティ&サービス	Audi connect セーフティ&サービス	●	●	●	●	●	●
デジタルキー	デジタルキー	●	●	●	●	●	●
マルチファンクションディスプレイ/ トリップコンピューター	バーチャルコックピットプラス	●	●	●	●	●	●
フロントパッセンジャーディスプレイ	MMIパッセンジャーディスプレイ	○	○	●	○	○	●
スピーカーシステム	アウドィサウンドシステム(10スピーカー)	●	●	-	●	●	-
	Bang & Olufsen 3Dプレミアムサウンドシステム (16スピーカー)/ フロントヘッドレストスピーカー	○	○	●	○	○	●
ヘッドライニング	標準ヘッドライニング	●	●	-	●	●	-
	ヘッドライニング ブラック	○	○	●	○	○	●
ヒーター/エアコンディショニングシステム	3ゾーンオートマチックエアコンディショナー	●	●	●	●	●	●
プレコンディショニング	リモートエアコンディショナー	●	●	-	●	●	-
	リモートエアコンディショナープラス	○	○	●	○	○	●
ヘッドアップディスプレイ	ARヘッドアップディスプレイ	○	○	●	○	○	●

Equipment

●標準装備 ○オプション —設定なし

		Audi Q6 e-tron advanced	Audi Q6 e-tron quattro advanced	Audi SQ6 e-tron	Audi Q6 Sportback e-tron advanced	Audi Q6 Sportback e-tron quattro advanced	Audi SQ6 Sportback e-tron
ルームミラー	ルームミラー 自動防眩	●	●	●	●	●	●
インテリアライティング	アンビエントライティング	●	●	—	●	●	—
	アンビエントライティングプロ/ ダイナミックインタラクティブライト	○	○	●	○	○	●
充電ケーブル	チャージングケーブル	●	●	●	●	●	●
エンジン/シャシー/サスペンション関連							
サスペンション	スタンダードサスペンション	●	●	—	●	●	—
	Sスポーツサスペンション	○	○	●	○	○	●
ステアリング	プログレッシブステアリング	●	●	●	●	●	●
シャシーコントロール	アウディドライブセレクト	●	●	●	●	●	●
エレクトリックエンジンサウンド	e-tronスポーツサウンド	○	○	●	○	○	●
セーフティ/セキュリティ							
セーフティシステム	プロアクティブオキュバントプロテクション (フロント/サイド/リヤ)	●	●	●	●	●	●
カメラシステム/アクシデントセンサー	サラウンドビューカメラ	●	●	●	●	●	●
クルーズコントロール	アダプティブクルーズコントロール	●	●	●	●	●	●
ヘディングコントロール	アクティブレーンデパーチャーワーニング/ エマージェンシーアシスト	●	●	●	●	●	●
フロントアシスト	エマージェンシーブレーキアシスト(フロント)	●	●	●	●	●	●
フロントクロストラフィックアシスト	フロントクロストラフィックアシスト	●	●	●	●	●	●
アダプティブクルーズアシスト	アダプティブクルーズアシストプラス	●	●	●	●	●	●
ドライバーアシスト	アウディサイドアシスト/エグジットワーニング/ リヤクロストラフィックアシスト	●	●	●	●	●	●
スワープアシスト	スワープアシスト/ターンアシスト	●	●	●	●	●	●
エアバッグ (フロント)	エアバッグ(フロント)	●	●	●	●	●	●
サイドエアバッグ	サイドエアバッグ(フロント/リヤ) ヘッドエアバッグ(フロント/リヤ) フロントセンターエアバッグ	●	●	●	●	●	●
オキュバントディテクション	リヤオキュバントディテクション	●	●	●	●	●	●
盗難防止装置	イモビライザー	●	●	●	●	●	●
パーキングエイド	アウディパーキングシステム	●	●	●	●	●	●
パーキングアシスタンス	パークアシストプラス	●	●	●	●	●	●
タイヤプレッシャーワーニングライト	タイヤプレッシャーワーニング	●	●	●	●	●	●
トランクリッド/テールゲート操作	オートマチックテールゲート	●	●	●	●	●	●
ドア/トランク ロックシステム	アドバンストキー	●	●	●	●	●	●

Optional Equipment

●標準装備 ○オプション —設定なし

	キー オーダー コード	補助 オーダー コード	Audi Q6 e-tron advanced	Audi Q6 e-tron quattro advanced	Audi SQ6 e-tron	Audi Q6 Sportback e-tron advanced	Audi Q6 Sportback e-tron quattro advanced	Audi SQ6 Sportback e-tron	オプション 価格
Plusパッケージ									
<ul style="list-style-type: none"> マトリクスLEDヘッドライト/ダイナミックターンインディケーター デジタルライトシグネチャー アルミホイール 5ツインスポークダイナミックデザイン グラファイトグレーポリッシュ フロント8J×19+235/60R19タイヤ、 リヤ9J×19+255/55R19タイヤ シートヒーター(フロント/リヤ) ステアリングヒーター リモートエアコンディショナープラス 	W1D	41M	○	○	—	○	○	—	¥270,000
S lineパッケージ									
<ul style="list-style-type: none"> S lineエクステリア マトリクスLEDヘッドライト/ダイナミックターンインディケーター デジタルライトシグネチャー アルミホイール 5アームストラクチャー グラファイトグレーポリッシュ フロント8.5J×20+255/50R20タイヤ、 リヤ10J×20+285/45R20タイヤ スポーツシート(フロント) ステアリングホイール 3スポークレーザーマルチファンクション パドルシフト フラットトップ&ボトム ステンレスペダルカバー ヘッドライニング ブラック シートヒーター(フロント/リヤ) ステアリングヒーター リモートエアコンディショナー プラス Sスポーツサスペンション/e-tronスポーツサウンド 	W1J	PY2/ 1BD/ 52T/ PWL	○	○	—	○	○	—	¥580,000
S lineパッケージ スチールグレーインテリア									
<ul style="list-style-type: none"> S lineエクステリア マトリクスLEDヘッドライト/ダイナミックターンインディケーター デジタルライトシグネチャー アルミホイール 5アームストラクチャー グラファイトグレーポリッシュ フロント8.5J×20+255/50R20タイヤ、 リヤ10J×20+285/45R20タイヤ スポーツシート(フロント) ステアリングホイール 3スポークレーザーマルチファンクション パドルシフト フラットトップ&ボトム ステンレスペダルカバー ヘッドライニング ブラック シートヒーター(フロント/リヤ) ステアリングヒーター リモートエアコンディショナー プラス Sスポーツサスペンション/e-tronスポーツサウンド ※ラグジュアリーパッケージの選択不可。 	W1J	PY2/ 1BD/ 52T/ PWM	○	○	—	○	○	—	¥580,000

Optional Equipment

●標準装備 ○オプション —設定なし

	キー オーダー コード	補助 オーダー コード	Audi Q6 e-tron advanced	Audi Q6 e-tron quattro advanced	Audi SQ6 e-tron	Audi Q6 Sportback e-tron advanced	Audi Q6 Sportback e-tron quattro advanced	Audi SQ6 Sportback e-tron	オプション 価格
ファンクションパッケージ									
・フルペイントフィニッシュ ・プライバシーガラス ・ロールアップサンシェード(リヤサイド) ※ソネイラレッド メタリックの選択不可。	W1H	(Y4T)*	○	○	○	○	○	○	¥120,000
*ミトスブラック メタリックの場合。									
テクノロジーパッケージ									
・MMI experience pro ・MMI/パッセンジャーディスプレイ ・Bang & Olufsen 3Dプレミアムサウンドシステム(16スピーカー)/ フロントヘッドレストスピーカー ※S lineパッケージの選択必須。	WB9	PYH/ 8RT/ KS5	○	○	●	○	○	●	¥630,000

Special Optional Equipment

●標準装備 ○オプション —設定なし

	キー オーダー コード	補助 オーダー コード	Audi Q6 e-tron advanced	Audi Q6 e-tron quattro advanced	Audi SQ6 e-tron	Audi Q6 Sportback e-tron advanced	Audi Q6 Sportback e-tron quattro advanced	Audi SQ6 Sportback e-tron	オプション 価格
S lineパッケージ エラスティックメランジクロス/アーティフィシャルレザー(レザーフリーシート)									
・S lineエクステリア ・マトリクスLEDヘッドライト/ダイナミックターンインディケーター ・デジタルライトシグネチャー ・アルミホイール 5アームストラクチャー グラファイトグレーポリッシュ フロント8.5J×20+255/50R20タイヤ、 リヤ10J×20+285/45R20タイヤ ・スポーツシート(フロント) ・エラスティックメランジクロス/アーティフィシャルレザー Sロゴ ・ラップアラウンドインテリアエレメント エラスティックメランジクロス (インストールメントパネルデコラティブトリム/ドアトリム/ ドアアームレスト/センターアームレスト/センターコンソール) ・ステアリングホイール 3スポークレザーマルチファンクション パドルシフト フラットトップ&ボトム ・ステンレスペダルカバー ・ヘッドライニング ブラック ・シートヒーター(フロント/リヤ) ・ステアリングヒーター ・リモートエアコンディショナープラス ・Sスポーツサスペンション/e-tronスポーツサウンド ※ラグジュアリーパッケージの選択不可。	W1J	PY2/ 1BD/ 52T/ PWK	○	○	—	○	○	—	¥580,000

ダークAudi rings&ブラックスタイリングパッケージ(Audi exclusive)

・ダークAudi rings ・ブラックスタイリングパッケージ ・エクステリアミラーハウジング グロスブラック ・ルーフレール ブラック* ※S lineパッケージの選択必須。	PAH	-	○	○	○	—	—	—	¥160,000
・ダークAudi rings ・ブラックスタイリングパッケージ ・エクステリアミラーハウジング グロスブラック ※S lineパッケージの選択必須。	PAJ	-	—	—	—	○	○	○	¥160,000

*Audi SQ6 e-tronの場合。

ラグジュアリーパッケージ

・デジタルOLEDリヤライト/ ダイナミックターンインディケーター ・シートベンチレーション(フロント) ・電動チルト/テレスコピックステアリングコラム ・アダプティブエアサスペンション/e-tronスポーツサウンド ※S lineパッケージの選択必須。	WFI	4D3/ 8VY	○	○	—	○	○	—	¥640,000
・デジタルOLEDリヤライト/ ダイナミックターンインディケーター ・シートベンチレーション(フロント) ・電動チルト/テレスコピックステアリングコラム ・アダプティブエアサスペンションスポーツ	W2I	4D3	—	—	○	—	—	○	¥550,000

Special Optional Equipment

●標準装備 ○オプション —設定なし

ラグジュアリーパッケージ Sファインナッパレザ

	キー オーダー コード	補助 オーダー コード	Audi Q6 e-tron advanced	Audi Q6 e-tron quattro advanced	Audi SQ6 e-tron	Audi Q6 Sportback e-tron advanced	Audi Q6 Sportback e-tron quattro advanced	Audi SQ6 Sportback e-tron	オプション 価格
<ul style="list-style-type: none"> デジタルOLEDリヤライト/ ダイナミックターンインディケーター Sスポーツシート(フロント) ファインナッパレザ Sロゴ ダイヤモンドステッチング マッサージ機能(フロント) ラップアラウンドインテリアエレメント ダイナミカ (インストルメントパネルデコラティブトリム/ドアトリム/ ドアアームレスト/センターアームレスト/センターコンソール) 電動チルト/テレスコピックステアリングコラム アダプティブエアサスペンション/e-tronスポーツサウンド ※S lineパッケージの選択必須。	PWO	8VY/ 1BK/ CM3/ 2C7	○	○	—	○	○	—	¥930,000
<ul style="list-style-type: none"> デジタルOLEDリヤライト/ ダイナミックターンインディケーター Sスポーツシート(フロント) ファインナッパレザ Sロゴ ダイヤモンドステッチング マッサージ機能(フロント) ラップアラウンドインテリアエレメント ダイナミカ (インストルメントパネルデコラティブトリム/ドアトリム/ ドアアームレスト/センターアームレスト/センターコンソール) 電動チルト/テレスコピックステアリングコラム アダプティブエアサスペンションスポーツ 	PWO	8VY/ 2MB/ 2C7	—	—	○	—	—	○	¥900,000

ラグジュアリーパッケージ Sファインナッパレザ アラスレッドインテリア

	キー オーダー コード	補助 オーダー コード	Audi Q6 e-tron advanced	Audi Q6 e-tron quattro advanced	Audi SQ6 e-tron	Audi Q6 Sportback e-tron advanced	Audi Q6 Sportback e-tron quattro advanced	Audi SQ6 Sportback e-tron	オプション 価格
<ul style="list-style-type: none"> デジタルOLEDリヤライト/ ダイナミックターンインディケーター Sスポーツシート(フロント) ファインナッパレザ Sロゴ ダイヤモンドステッチング マッサージ機能(フロント) ラップアラウンドインテリアエレメント ダイナミカ (インストルメントパネルデコラティブトリム/ドアトリム/ ドアアームレスト/センターアームレスト/センターコンソール) 電動チルト/テレスコピックステアリングコラム アダプティブエアサスペンションスポーツ ※ソネイラレッド メタリックおよびアスカリブルー メタリックの 選択不可。	PWQ	8VY/ 2MB/ 2C7	—	—	○	—	—	○	¥900,000

MMI experience pro

	キー オーダー コード	補助 オーダー コード	Audi Q6 e-tron advanced	Audi Q6 e-tron quattro advanced	Audi SQ6 e-tron	Audi Q6 Sportback e-tron advanced	Audi Q6 Sportback e-tron quattro advanced	Audi SQ6 Sportback e-tron	オプション 価格
<ul style="list-style-type: none"> Bang & Olufsen 3Dプレミアムサウンドシステム(16スピーカー) ARヘッドアップディスプレイ アンビエントライティングプロ/ ダイナミックインタラクションライト USBクイックチャージング(フロント60W/リヤ100W) ※テクノロジーパッケージの選択不可。	PYH	K55	○	○	●	○	○	●	¥590,000

	キー オーダー コード	補助 オーダー コード	Audi Q6 e-tron advanced	Audi Q6 e-tron quattro advanced	Audi SQ6 e-tron	Audi Q6 Sportback e-tron advanced	Audi Q6 Sportback e-tron quattro advanced	Audi SQ6 Sportback e-tron	オプション 価格
<ul style="list-style-type: none"> エマージェンシーブレーキアシスト(フロント/リヤ) 3Dサラウンドビューカメラ パークアシストプロ 	PY7	FT5/ 8J5	○	○	○	○	○	○	¥150,000

●標準装備 ○オプション —設定なし

レンジプラスパッケージ

	キー オーダー コード	補助 オーダー コード	Audi Q6 e-tron advanced	Audi Q6 e-tron quattro advanced	Audi SQ6 e-tron	Audi Q6 Sportback e-tron advanced	Audi Q6 Sportback e-tron quattro advanced	Audi SQ6 Sportback e-tron	オプション 価格
<ul style="list-style-type: none"> アダプティブエアサスペンション/e-tronスポーツサウンド ステアリングホイール ダブルスポークレザ マルチファンクション(パドルシフトなし) アダプティブクルーズアシストプラスなし ※レンジプラスパッケージを選択した場合、 ボディカラー以外の他オプション/パッケージは選択不可。 ※ミストブラック メタリックの選択不可。	E0W	1BK/ GM3/ 2ZB/ GJ0/ 99B	—	—	—	—	○	—	¥320,000

パノラマサンルーフ	3FU	-	○	○	○	○	○	○	○	¥250,000
アルミホイール 10スポークトラペゾイドデザイン ブラックメタリックポリッシュ(Audi Sport) フロント8.5J×20+255/50R20タイヤ、 リヤ10J×20+285/45R20タイヤ ※S lineパッケージの選択必須。	CG6	-	○	○	○	○	○	○	○	¥130,000
アルミホイール 5Vストラクチャー グラファイトグレーポリッシュ フロント9J×21+255/45R21タイヤ、 リヤ10J×21+285/40R21タイヤ	46X	-	—	—	○	—	—	—	○	¥170,000
アルミホイール 5Yスポークダイナミックデザイン ブラックメタリック ポリッシュ(Audi Sport) フロント9J×21+255/45R21タイヤ、 リヤ10J×21+285/40R21タイヤ	CT0	-	—	—	○	—	—	—	○	¥270,000
アルミホイール 5アームエアロデザイン ブラックメタリックポリッシュ&スモークド(Audi Sport) フロント9J×21+255/45R21タイヤ、 リヤ10J×21+285/40R21タイヤ	C1R	-	—	—	○	—	—	—	○	¥340,000
カラードブレーキキャリパー レッド	PC2	-	—	—	○	—	—	—	○	¥70,000
マザーオブパールベージュインテリア ※S lineパッケージの選択不可。	PWC	-	○	○	—	○	○	—	—	¥0
スチールグレーインテリア ※ラグジュアリーパッケージの選択不可。	PWM	-	—	—	○	—	—	—	○	¥0
デコラティブパネル スイートガムナチュラル ブラウン ※S lineパッケージの選択不可。	5TF	-	○	○	—	○	○	—	—	¥40,000
デコラティブパネル パーチナチュラル グレー ※S lineパッケージの選択不可。	7TP	-	○	○	—	○	○	—	—	¥40,000
デコラティブパネル カーボンツイルマイクロストラクチャー	5MK	-	—	—	○	—	—	—	○	¥90,000
MMIパッセンジャーディスプレイ	JH1	-	○	○	●	○	○	●	—	¥130,000
アダプティブエアサスペンション/e-tronスポーツサウンド ※S lineパッケージの選択不可。	1BK	GM3	○	○	—	○	○	—	—	¥400,000

Wheels & Tires



アルミホイール 10スポーク
フロント8J×18+235/65R18タイヤ、
リヤ9J×18+255/60R18タイヤ

●標準装備
Audi Q6 e-tron / Q6 Sportback e-tron



アルミホイール 5Vストラクチャー
グラファイトグレー ポリッシュ
フロント9J×21+255/45R21タイヤ、
リヤ10J×21+285/40R21タイヤ

○オプション
Audi SQ6 e-tron / SQ6 Sportback e-tron



アルミホイール 5アームストラクチャー
グラファイトグレー ポリッシュ
フロント8.5J×20+255/50R20タイヤ、
リヤ10J×20+285/45R20タイヤ

●標準装備
Audi SQ6 e-tron / SQ6 Sportback e-tron
○オプション
Audi Q6 e-tron / Q6 Sportback e-tron
※S lineパッケージとしてセットオプション。



アルミホイール 5Yスポークダイナミックデザイン
ブラックメタリック ポリッシュ (Audi Sport)
フロント9J×21+255/45R21タイヤ、
リヤ10J×21+285/40R21タイヤ

○オプション
Audi SQ6 e-tron / SQ6 Sportback e-tron



アルミホイール 5ツインスポークダイナミックデザイン
グラファイトグレーポリッシュ
フロント8J×19+235/60R19タイヤ、
リヤ9J×19+255/55R19タイヤ

○オプション
Audi Q6 e-tron / Q6 Sportback e-tron
※Plusパッケージとしてセットオプション。



アルミホイール 5アームエアロデザイン
ブラックメタリックポリッシュ&スモークド
(Audi Sport)
フロント9J×21+255/45R21タイヤ、
リヤ10J×21+285/40R21タイヤ

○オプション
Audi SQ6 e-tron / SQ6 Sportback e-tron



アルミホイール 10スポークトラペゾイドデザイン
ブラックメタリックポリッシュ (Audi Sport)
フロント8.5J×20+255/50R20タイヤ、
リヤ10J×20+285/45R20タイヤ

○オプション
Audi Q6 e-tron / Q6 Sportback e-tron
Audi SQ6 e-tron / SQ6 Sportback e-tron
※S lineパッケージの選択必須。

Decorative Inlays



マットブラッシュアルミニウム アンスラサイト

●標準装備
Audi Q6 e-tron / Q6 Sportback e-tron
Audi SQ6 e-tron / SQ6 Sportback e-tron

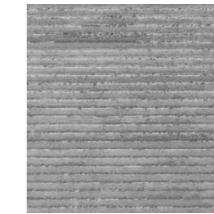

パーチナチュラル グレー

○オプション
Audi Q6 e-tron / Q6 Sportback e-tron
※S lineパッケージの選択不可。



スイートガムナチュラル ブラウン

○オプション
Audi Q6 e-tron / Q6 Sportback e-tron
※S lineパッケージの選択不可。

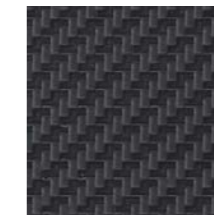

カーボンツイルマイクロストラクチャー

○オプション
Audi SQ6 e-tron / SQ6 Sportback e-tron

Seat Colours

●標準装備 ○オプション -設定なし

Audi Q6 e-tron /
Q6 Sportback e-tron
advanced

Audi Q6 e-tron /
Q6 Sportback e-tron
quattro advanced

Audi SQ6 e-tron/
SQ6 Sportback e-tron

スタンダードシート

レザー/ アーティフィシャルレザー		ブラック (スチールグレーステッチ) FW	●	●	-
		マザーオブパールベージュ (スチールグレーステッチ) II	●	●	-

スポーツシート(フロント)

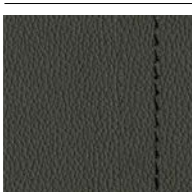
レザー/ アーティフィシャルレザー Sロゴ		ブラック (スチールグレーステッチ) GX	○	○	●
		スチールグレー (アンスラサイトステッチ) ET	○	○	○
エラスティック メランジクロス/ アーティフィシャルレザー Sロゴ		ブラック (ロックグレーステッチ) MM	○	○	-

●標準装備 ○オプション -設定なし

Audi Q6 e-tron /
Q6 Sportback e-tron
advanced

Audi Q6 e-tron /
Q6 Sportback e-tron
quattro advanced

Audi SQ6 e-tron/
SQ6 Sportback e-tron

Sスポーツシート(フロント)

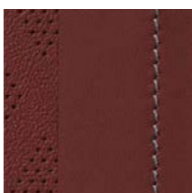
ファインナッパレザー Sロゴ		ブラック (スチールグレーステッチ) GX	○	○	○
		アラスレッド (スチールグレーステッチ) OR	-	-	○

Interior Colours

インテリアコード	シート・ドアトリム	ダッシュボード上部・下部	カーペット	天井
ET	スチールグレー (アンスラサイトステッチ) - ブラック	ブラック - ブラック	ブラック	ブラック
FW	ブラック (スチールグレーステッチ)	ブラック - ブラック	ブラック	ロックグレー
GX	ブラック (スチールグレーステッチ)	ブラック - ブラック	ブラック	ブラック
II	マザーオブパールベージュ (スチールグレーステッチ)	ブラック - ブラック	ブラック	ロックグレー
MM	ブラック (ロックグレーステッチ)	ブラック - ブラック	ブラック	ブラック
OR	アラスレッド (スチールグレーステッチ) - ブラック	ブラック - ブラック	ブラック	ブラック

Specifications

	Audi Q6 e-tron advanced	Audi Q6 e-tron quattro advanced
型式	ZAA-GF01A	ZAA-GF11A
ステアリング位置	右	右
寸法・重量	全長 (mm)	4,770
	全幅 (mm)	1,940*4
	全高 (mm)	1,695*4*5
	ホイールベース (mm)	2,895
	トレッド フロント (mm)	1,665*4
	リア (mm)	1,645*4
車両重量 (kg)	2,200*1*2*3*6	2,400*1*2*3*6*7*8*9
トランク容量 (ℓ) (VDA値)	526	526
乗車定員 (名)	5	5
駆動方式	RWD	quattro (4WD)
性能	最小回転半径 (m)	5.7
	一充電走行距離 (km) (WLTCモード)	561
	交流電力量消費率 (Wh/km) (WLTCモード)	152
	LMH交流電力量消費率 (電気自動車)	
	市街地モード (Wh/km) (WLTCモード)	126
	郊外モード (Wh/km) (WLTCモード)	141
高速道路モード (Wh/km) (WLTCモード)	171	
冷媒の種類 (GWP値)/使用量	R-1234yf(1)/1,200	R-1234yf(1)/1,200
電動機	電動機型式	ECC
	定格出力 (kW)	100
	システム最高出力 (kW)	185 (ローンチコントロール 起動時: 215)
	最高出力 (kW/rpm) フロント	-
	リア	140/4,900-10,000 280/4,700-10,000
	最大トルク (Nm/rpm) フロント	-
リア	275/0-4,800 580/0-4,600	
駆動用バッテリー	種類	リチウム・イオン電池
	総電圧 (V)	552
諸装置	トランスミッション	1速固定式
	サスペンション フロント	5リンク式マルチリンク
	リア	5リンク式マルチリンク
	ステアリング	ラック・ピニオン式
	ブレーキ フロント	ディスク
	リア	ディスク
タイヤ	フロント235/65R18 リア255/60R18*4	

- *1 パノラマサンルーフ装着車の場合+30kgとなります。
- *2 ARヘッドアップディスプレイ装着車の場合+10kgとなります。
- *3 パノラマサンルーフ+ARヘッドアップディスプレイ装着車の場合+30kgとなります。
- *4 S lineパッケージ装着車の場合全幅+25mm、全高+25mm、トレッド:フロント1,675mm、リア1,655mm、タイヤ:フロント255/50R20、リア285/45R20となります。
- *5 アダプティブエアサスペンション装着車の場合-25mmとなります。
- *6 アダプティブエアサスペンション装着車の場合+10kgとなります。
- *7 アダプティブエアサスペンション+パノラマサンルーフ装着車の場合+30kgとなります。
- *8 アダプティブエアサスペンション+ARヘッドアップディスプレイ装着車の場合+10kgとなります。
- *9 アダプティブエアサスペンション+ARヘッドアップディスプレイ+パノラマサンルーフ装着車の場合+40kgとなります。
- *10 アダプティブエアサスペンション装着車の場合+20kgとなります。
- *11 アダプティブエアサスペンション+パノラマサンルーフ装着車の場合+40kgとなります。
- *12 21インチホイール装着車の場合トレッド:フロント1,685mm、タイヤ:フロント255/45R21、リア285/40R21となります。

Audi SQ6 e-tron	Audi Q6 Sportback e-tron advanced	Audi Q6 Sportback e-tron quattro advanced	Audi Q6 Sportback e-tron quattro advanced レンジプラスパッケージ装着車	Audi SQ6 Sportback e-tron
ZAA-GFSA	ZAA-GF01A	ZAA-GF11A	ZAA-GF11A	ZAA-GFSA
右	右	右	右	右
4,770	4,770	4,770	4,770	4,770
1,965	1,940*4	1,940*4	1,940	1,965
1,670	1,660*4*5	1,660*4*5	1,635	1,630
2,895	2,895	2,895	2,895	2,895
1,675*12	1,665*4	1,665*4	1,665	1,675*12
1,655	1,645*4	1,645*4	1,645	1,655
2,420*1*10*11	2,200*1*2*3*6	2,390*1*2*3*6*7	2,380	2,420*1*10*11
514	511	511	511	499
5	5	5	5	5
quattro (4WD)	RWD	quattro (4WD)	quattro (4WD)	quattro (4WD)
5.7	5.7	5.7	5.7	5.7
658	582	674	751	672
160	147	158	141	157
145	125	141	129	144
152	138	151	136	150
174	164	171	151	169
R-1234yf(1)/1,200	R-1234yf(1)/1,200	R-1234yf(1)/1,200	R-1234yf(1)/1,200	R-1234yf(1)/1,200
ECF-ECC	ECC	ECF-ECC	ECF-ECC	ECF-ECC
170 (フロント: 50/リア: 120)	100	170 (フロント: 50/リア: 120)	170 (フロント: 50/リア: 120)	170 (フロント: 50/リア: 120)
360 (ローンチコントロール 起動時: 380)	185 (ローンチコントロール 起動時: 215)	315 (ローンチコントロール 起動時: 340)	315 (ローンチコントロール 起動時: 340)	360 (ローンチコントロール 起動時: 380)
140/4,900-10,000 280/4,700-10,000	-	140/4,900-10,000 280/4,700-10,000	140/4,900-10,000 280/4,700-10,000	140/4,900-10,000 280/4,700-10,000
275/0-4,800 580/0-4,600	-	275/0-4,800 580/0-4,600	275/0-4,800 580/0-4,600	275/0-4,800 580/0-4,600
リチウム・イオン電池	リチウム・イオン電池	リチウム・イオン電池	リチウム・イオン電池	リチウム・イオン電池
662	552	662	662	662
1速固定式	1速固定式	1速固定式	1速固定式	1速固定式
5リンク式マルチリンク 5リンク式マルチリンク	5リンク式マルチリンク 5リンク式マルチリンク	5リンク式マルチリンク 5リンク式マルチリンク	5リンク式マルチリンク 5リンク式マルチリンク	5リンク式マルチリンク 5リンク式マルチリンク
ラック・ピニオン式	ラック・ピニオン式	ラック・ピニオン式	ラック・ピニオン式	ラック・ピニオン式
ディスク ディスク	ディスク ディスク	ディスク ディスク	ディスク ディスク	ディスク ディスク
フロント255/50R20 リア285/45R20*12	フロント235/65R18 リア255/60R18*4	フロント235/65R18 リア255/60R18*4	フロント235/65R18 リア255/60R18	フロント255/50R20 リア285/45R20*12

- ※交流電力量消費率、一充電走行距離は国土交通省審査値。定められた試験条件での値です。
- 実際の走行時には、使用環境(気象、渋滞等)や運転方法(急発進、エアコン使用等)に応じて大きく異なります。
- ・WLTCモード: 市街地、郊外、高速道路の各走行モードを平均的な使用時間配分で構成した国際的な走行モード。
- ・市街地モード: 信号や渋滞等の影響を受ける比較的低速な走行を想定。
- ・郊外モード: 信号や渋滞等の影響をあまり受けない走行を想定。
- ・高速道路モード: 高速道路等での走行を想定。
- ※アウディジャパン / フォルクスワーゲングループ ジャパン 株式会社は2023年までに、エアコンで使用するフロン冷媒の目標GWP*値150以下(国内向け年間出荷台数の加重平均値)の達成を目指しています。*GWP(Global Warming Potential地球温暖化係数)

Dimensions

Audi Q6 e-tron

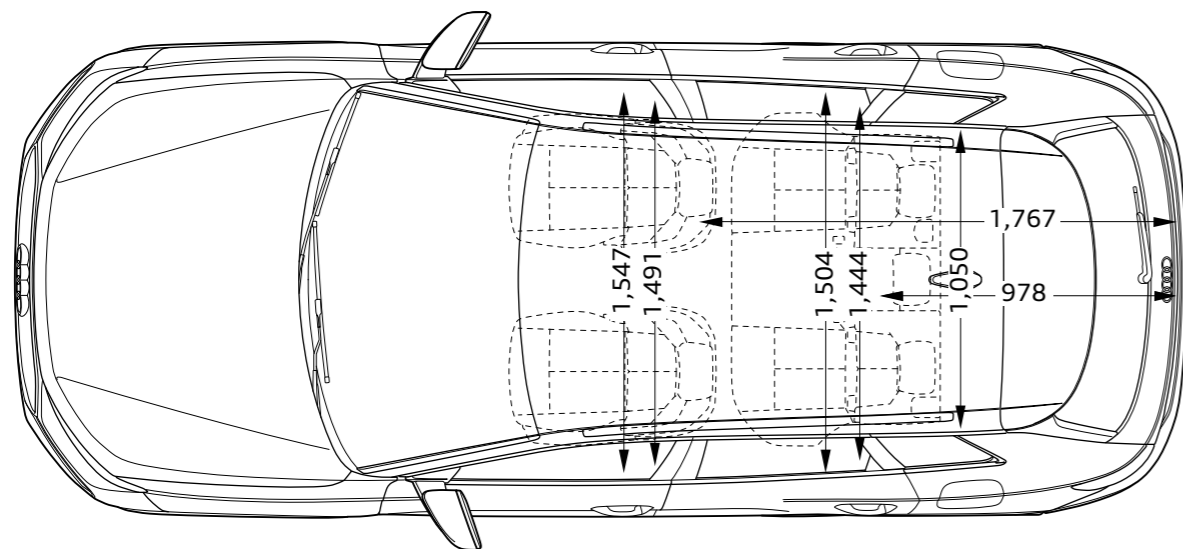
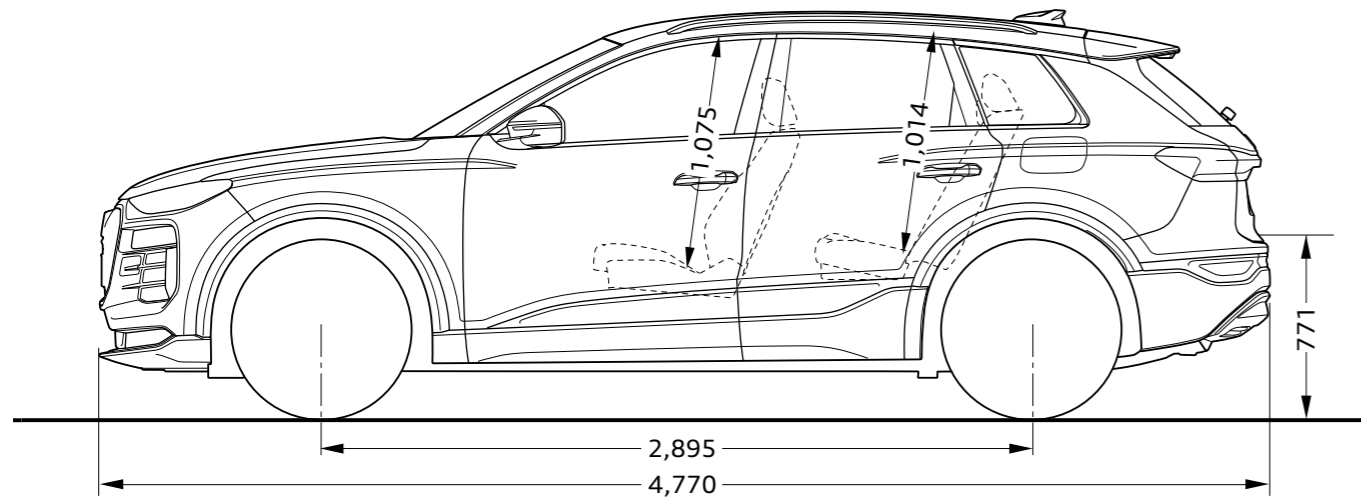
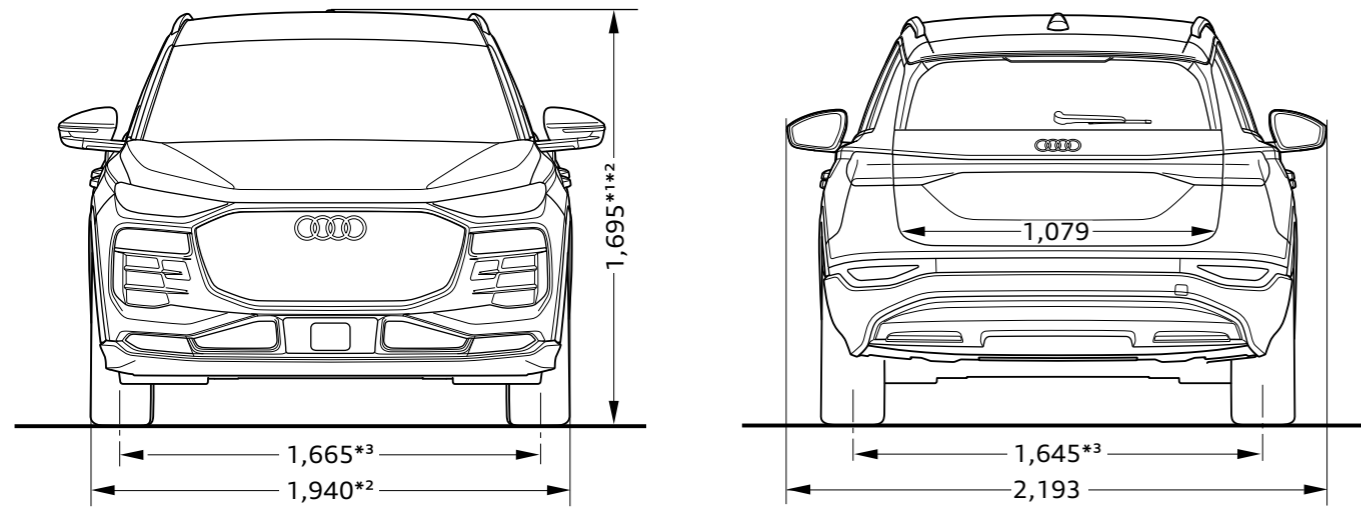

Audi SQ6 e-tron

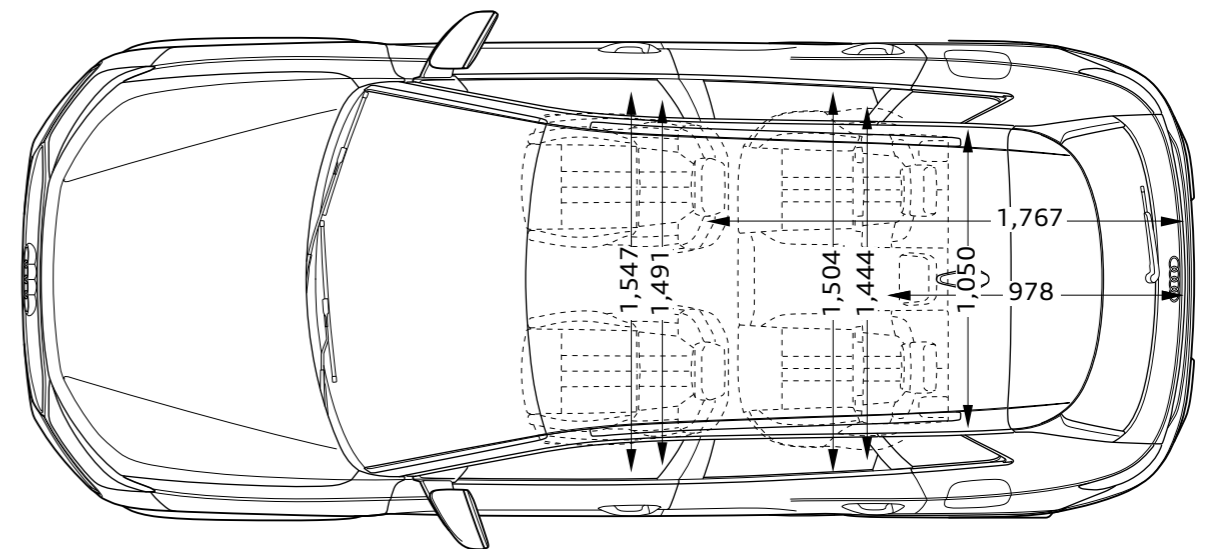
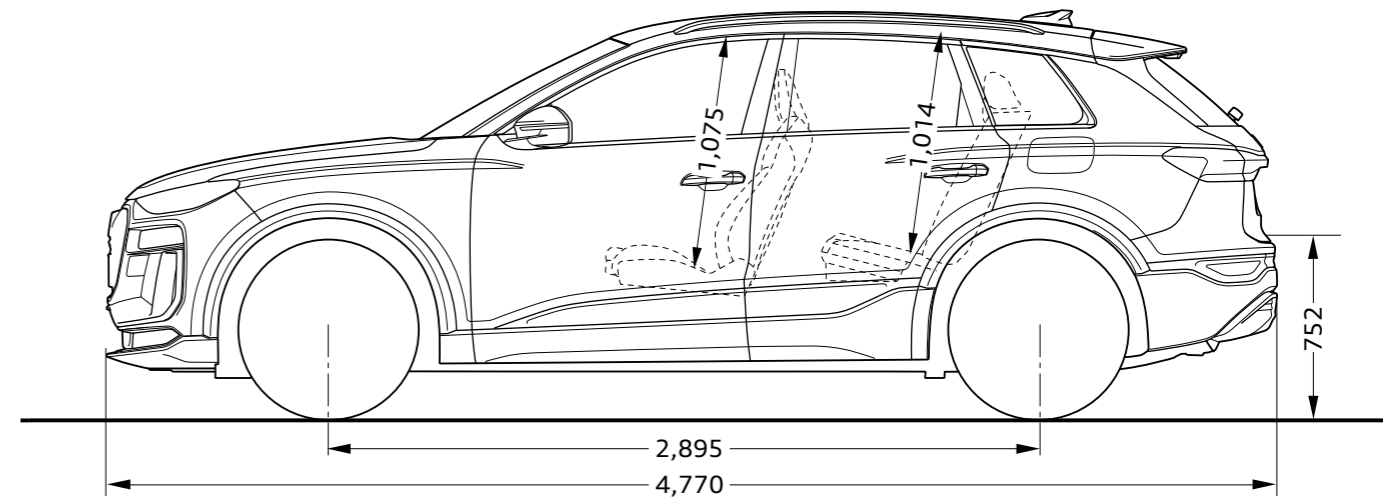
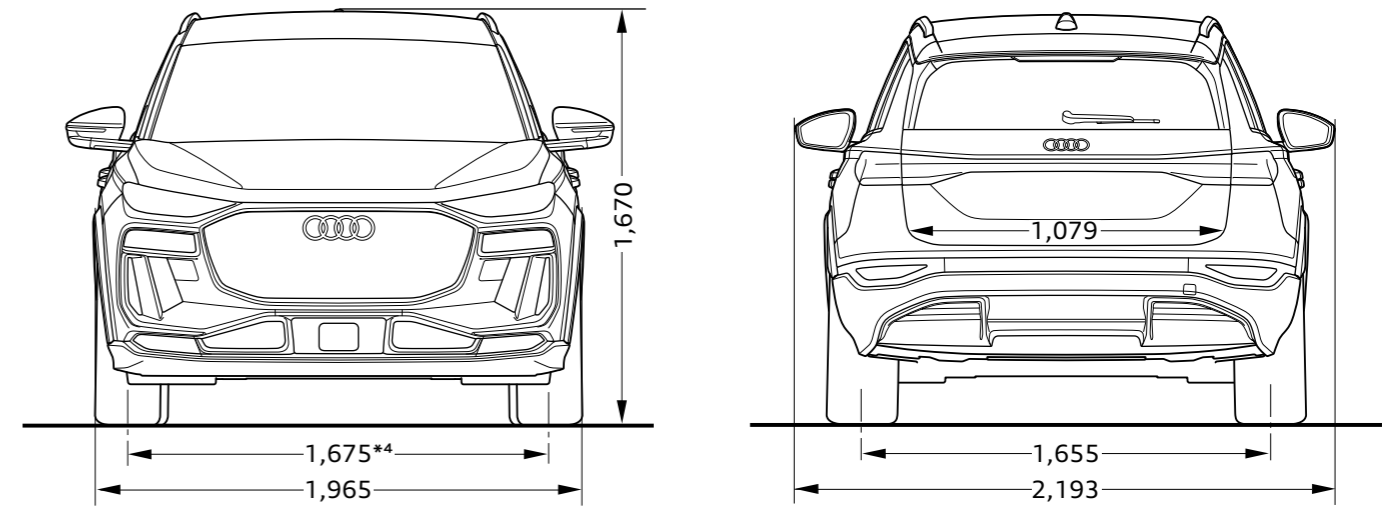

*1 エアサスペンション装着車の場合全高-25mmとなります。*2 S lineパッケージ装着車の場合全幅+25mm、全高-25mmとなります。
*3 S lineパッケージ装着車の場合フロント1,675mm、リヤ1,655mmとなります。*4 21インチホイール装着車の場合フロント1,685mmとなります。

Dimensions

Audi Q6 Sportback e-tron

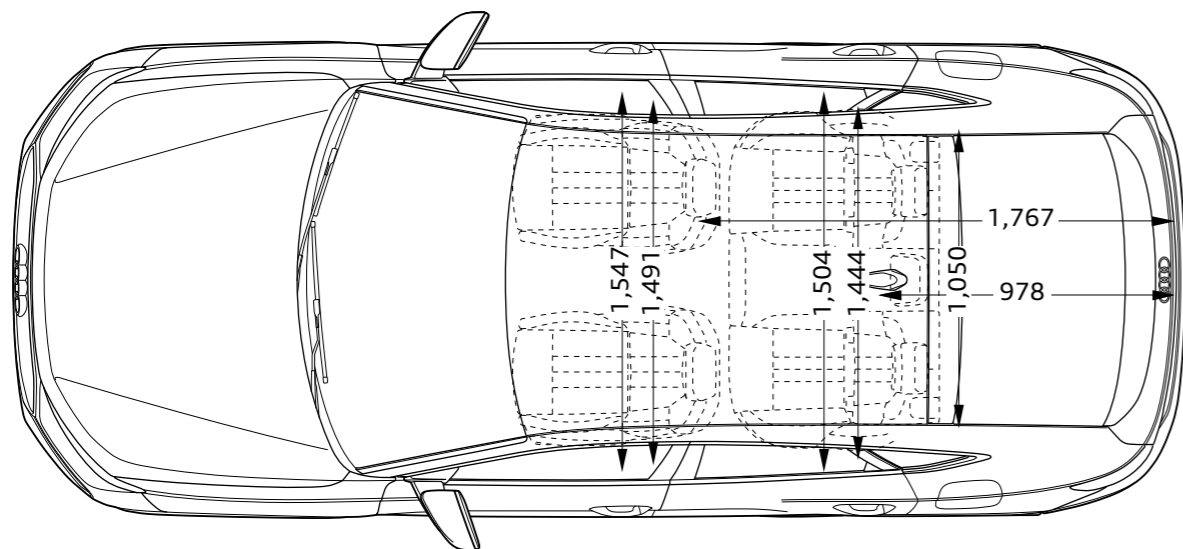
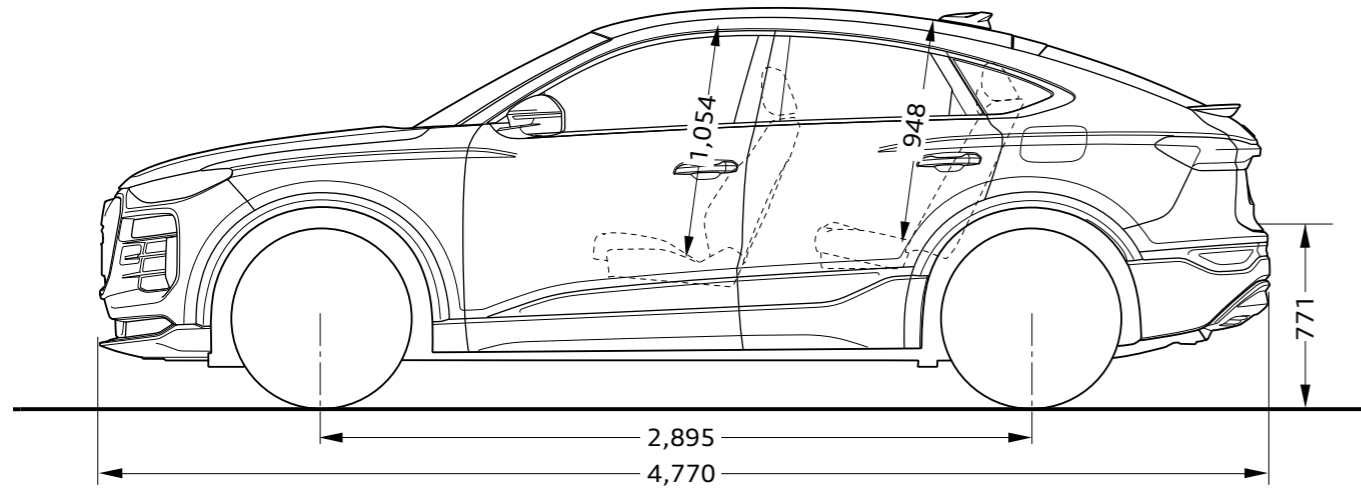
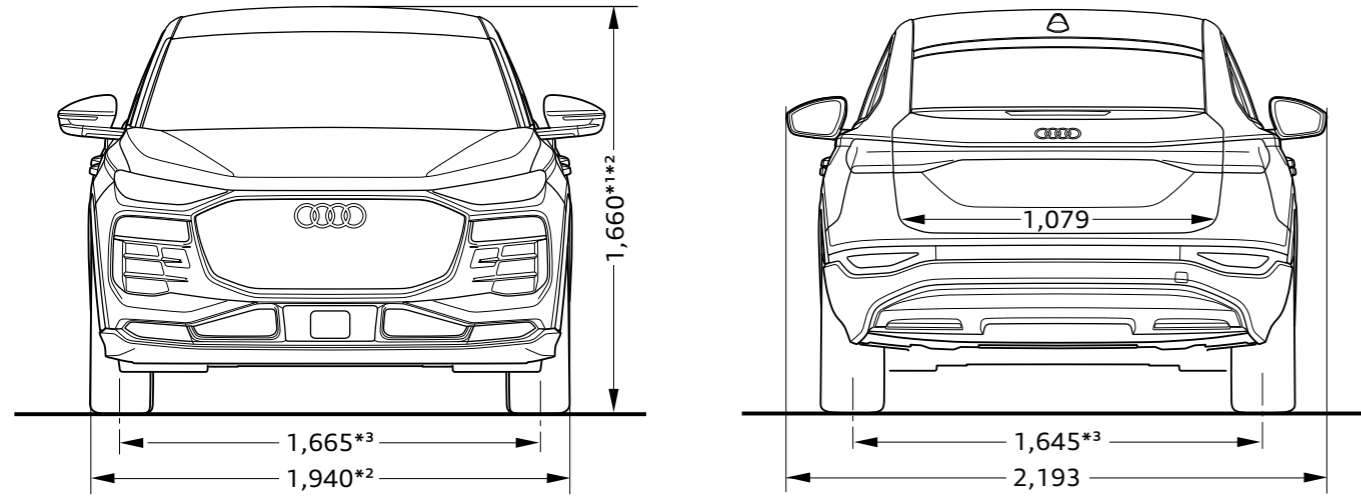

Audi SQ6 Sportback e-tron

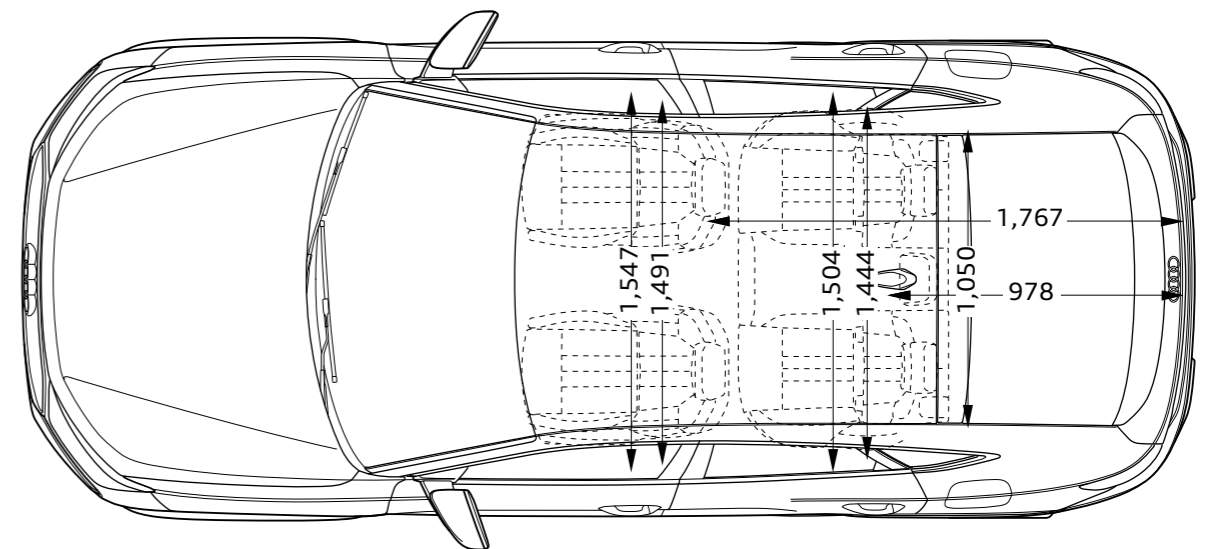
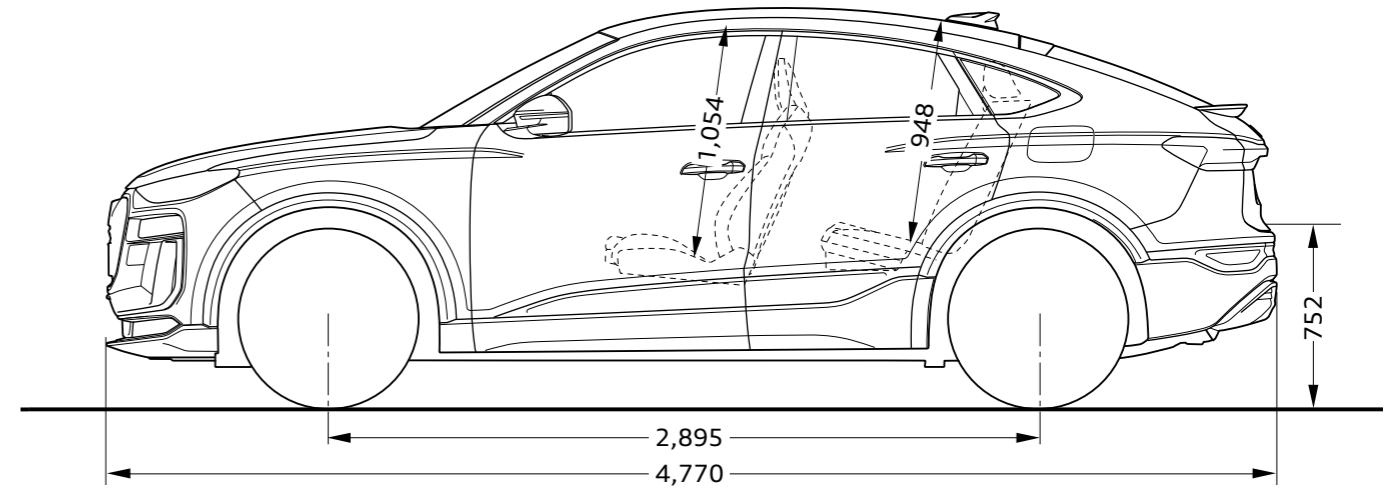
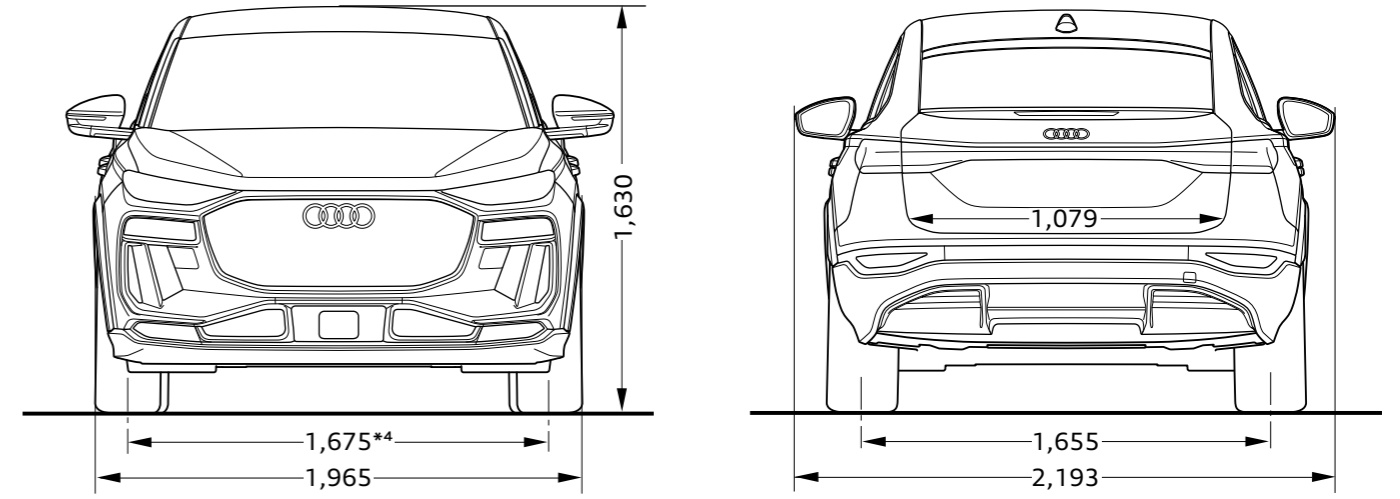

*1 エアサスペンション装着車、レンジプラスパッケージ装着車の場合全高+25mmとなります。*2 S lineパッケージ装着車の場合全幅+25mm、全高+25mmとなります。
*3 S lineパッケージ装着車の場合フロント1,675mm、リヤ1,655mmとなります。*4 21インチホイール装着車の場合フロント1,685mmとなります。

Sustainability



Audiが推進するサステナビリティ

Audiは持続可能な社会の実現に向けて、地球温暖化、資源の枯渇、自然破壊を大きな課題として捉え、様々なアプローチでサステナビリティに貢献しています。2025年までに二酸化炭素排出量の30%削減*を目標に掲げ、持続可能な未来へのカギとなる電気自動車モデルe-tronのラインアップを拡充。シートなどに再生素材を採用する他、生産段階からCO₂を削減する対策を実施するなどあらゆるプロセスにおいても積極的な環境施策を展開。また環境負荷低減に寄与するサービスとの連携を積極的に行っています。

* 対2020年比

生産段階からCO₂や廃棄物の排出を徹底的に低減

Audiは生産段階から資源保全に取り組んでいます。工業用水の処理やアルミニウムなどの資源の節約、廃棄物のリサイクルといった対策を施し、資源の削減・再利用による循環を実現。また、Audi e-tron GTをはじめ再生素材を採用したレザーフリーのインテリアの導入にも取り組んでいます。



全世界のAudi工場をカーボンニュートラルへ

Audiは、環境プログラム「Mission:Zero」を通じて、生産とロジスティクスにおけるCO₂を削減するために、すべての対策を統合することにより、2025年までに、全世界の工場を完全にカーボンニュートラル化することを目指しています。すでにブリュッセル工場、ハンガリア工場が、それぞれ2018年、2020年にカーボンニュートラルを達成しています。



Faster charging



Audiの電気自動車e-tronは、充電器を差し込むだけで簡単に充電が可能。ご自宅での普通充電*1はもちろん、外出時も各地で増え続ける普通充電・急速充電施設の利用ができます。急速充電器は150kW*2まで対応。あなたがショッピングや食事を愉しんだり、休憩をしている間などクルマから離れていてもスマートフォンのmyAudiアプリ*3から充電状況をいつでも確認できます。

*1 別途充電設備工事が必要です。

*2 Audi A6 e-tron / Audi Q6 e-tron advancedは最大112.5kW、

Audi A6 e-tron performance / Audi A6 e-tron quattro /

Audi S6 e-tron / Audi Q6 e-tron quattro advanced / Audi SQ6 e-tronは最大135kW、

Audi Q4 e-tronは最大125kWの急速充電(CHAdcMO)に対応しております。

*3 Audi Q4 e-tronはAudi connect非搭載となります。



Audi e-tron Special Site
e-tronの最新情報はこちら

外出先での充電

PCA PREMIUM CHARGING ALLIANCE

プレミアム
チャージング
アライアンスの
詳細はこちら



プレミアム チャージング アライアンスはアライアンスに加盟しているブランドのBEV(電気自動車)モデルオーナー様に向けて、各ブランドのディーラーネットワークおよび都市部に展開する、最大150kW*出力のCHAdeMO規格急速充電器ネットワークを統合した充電サービスです。外出先での充電はスマートフォンに専用アプリをインストールすれば、全国の専用急速充電器をすばやく検索。特定の認証カード無しに、専用充電器のご利用とお支払いを簡単に済ませることができます。充電サービスは、24時間365日ご利用いただけます。

* PCA専用急速充電器はAudi 正規ディーラー、ボルシェ正規販売店は最大150kWの出力で運用、フォルクスワーゲンの正規販売店は最大90kWで運用中です。

※最新の設置数は公式サイトをご覧ください。

※プレミアム チャージング アライアンス専用Appが必要になります。

※既存のe-tronディーラーに設置されているe-Mobility Power加入の充電器は、順次150kW充電器に置き換えられプレミアムチャージングアライアンスに変更予定です。

アプリでスマートにご利用可能。

1. スマートフォンに専用アプリ「Premium Charging Alliance」をダウンロード。



2. お客様情報、車両識別番号(VIN)、クレジットカード情報などを登録。



3. 充電ステーションを検索、アプリで充電スタート/ストップ。お支払いもアプリで完了。※認証カードは不要です。

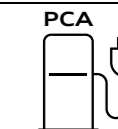

ご自宅での充電

e-tron Charging Kit

シンプルな操作で充電を可能にする普通充電用ユニット*。LEDライトで充電状態を確認できます。3kW充電用(標準装備)と、高出力な、ウォールブラケット付きの8kW充電用(別売)をご用意。

* 別途充電設備工事が必要です。

※本ユニットは、急速充電にはご使用できません。

家庭用充電器の
設置前チェックは
こちら



リモート充電操作

myAudi

myAudiはアプリに接続するだけで、クルマから離れた場所でもスマートフォンを使い、バッテリー残量の確認やエアコンディショナーとタイマー充電のオン・オフができるなどリモート操作の利便性を最大限に高めています。また、車両のリモートロック・アンロック、車両の位置情報確認も可能です。

※Audi Q4 e-tronはAudi connect非搭載となります。※利用可能な機能はモデルによって異なります。



※お客様が、植込み型心臓ペースメーカーまたは植込み型除細動器を装着されている場合等は、電気自動車の充電器の操作について下記の点に必ずご注意ください。家庭用普通充電器および急速充電器の操作について、医師や医療用電気機器製造業者などに、事前に医療用電気機器への影響の有無を確認してください。

- 1 電気自動車の急速充電器はご自身で操作なさらず他の方に操作をお願いしてください。
- 2 急速充電器を設置している場所には、可能な限り近づかないでください。なお、不用意に近づいた場合には、立ち止まらず速やかに離れるようにしてください。
- 3 電気自動車の普通充電器を使用する場合、充電中は充電スタンドや充電ケーブルに密着するような姿勢はとらないでください。

Audi Motorsport History

電気自動車によるレース、Formula E 参戦を経て、
電動駆動コンセプトAudi RS Q e-tronでダカールラリーに参戦。
自動車メーカーとして初めて、モータースポーツの世界で
最も過酷なレースに電動ドライブのプロトタイプで挑戦。
創生期から続く革新的なテクノロジーを生み出す挑戦の歴史。
モータースポーツによる技術の実験室は新たなステージへ。



Audi RS Q e-tron



1899

アウグスト・ホルヒが自らの名を冠した自動車メーカー「Horch」を設立。



1909

挑戦への強い願望から、ホルヒは新会社「Audi」を設立。1914年にはヒルクライムイベントで勝利を手にする。

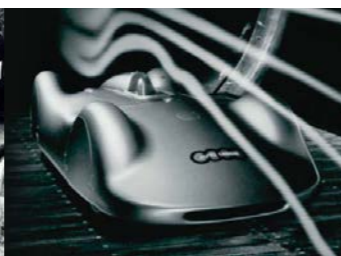

1933

エアロダイナミクスの重要性を意識し、世界で初めての風洞実験を実施。



1934

16気筒エンジンを積むレーシングカー「アウトウニオンタイプA」でグランプリに参戦。



1937

アウトウニオンは54のレースに出場し、32の完全優勝と15の世界記録を達成した。



1937

アウトウニオン・ストリームレーナーが、初めて400km/hの壁を破る。



1981

Audi quattroによりWRCに参戦。第2戦のスウェーデンで早くも勝利を収める。



1985

アメリカのバイクス・ピーク・ヒルクライムで女性ドライバーのミシェル・ムートンが優勝。



1990

ドイツDTMでハンス・ヨアヒム・シュトックがドライバーズ・タイトルを獲得する。



2000

世界で最も過酷なレースとして知られるルマン24時間でAudi R8が初勝利を収める。



2006

ルマン24時間でAudi R10がディーゼルエンジン搭載マシンとして初優勝を遂げる。



2009

Audi R8 LMSにより、ニュルブルクリンク24時間耐久レースに挑戦。



2014

第82回ルマン24時間耐久レースにて13度目の優勝。5連覇を達成。



2018

100%電気自動車によるFormula Eに本格参戦し、初年度チーム優勝。



2022

電動駆動コンセプトAudi RS Q e-tronで、過酷なダカールラリーに挑戦。初参戦で4回のステージ優勝を達成。

注意事項

■ CHAdeMO方式の急速充電に対応しています。

(Audi Q6 e-tron / Q6 Sportback e-tron advanced : 最大112.5kW、Audi Q6 e-tron / Q6 Sportback e-tron quattro advanced、Audi SQ6 e-tron / SQ6 Sportback e-tron : 最大135kW)

■ Audiは全モデルで、字光式ナンバープレートには対応しておりません。



Audi サービスプログラム

安心で快適なカーライフを送っていただくために、1人でも多くのオーナー様にご満足いただけるサービスを目指しています。Audi 正規ディーラーだからこそできる確かな技術によって、極め細やかなアフターサービスを提供いたします。



Audi 純正アクセサリ

Audiのために開発された“Audi 純正アクセサリ”。そのこだわりはAudiのクルマ作りへの思いと何ら変わりありません。あなたのAudiをもっと個人的に、Audi 純正アクセサリがより快適なカーライフを提案します。



Audi 公式オンラインショップ

より個人的なカーライフを提案する“Audi 純正アクセサリ”、日常でAudiブランドを体感できる“Audi collection”をご購入いただける公式オンラインショップです。個人的で充実したAudiのカーライフをお楽しみください。

アウディ ジャパン フォルクスワーゲン グループ ジャパン 株式会社

東京都品川区北品川 4-7-35 御殿山トラストタワー 18 階 〒140-0001

Free dial 0120-598106 AM 9:00 - PM 6:00(第3水曜定休) For info www.audi.co.jp

〔生産について〕●ご注文受付時期、生産の都合上、ご注文をいただいてから納期までに5ヶ月以上かかる場合があります。●ドイツ側での生産の都合上、受付に制限が発生する場合があります。
●ご注文をいただいた時期により、お客様に納車される前に仕様変更、年式変更、特別仕様車等がご案内される場合があります。●詳しくはAudi 正規ディーラー(e-tronの場合はe-tronディーラー)へお問い合わせください。
〔オプション装備について〕●生産の都合上、受注生産となる場合があります。
〔掲載内容について〕●本カタログに掲載している写真は日本で販売される車両とは仕様が異なる場合があります。●本仕様・装備・諸元は予告なく変更される場合があります。本カタログの内容及びメーカー希望小売価格、オプション価格は2026年5月現在のものです。

表示の価格はメーカー希望小売価格(消費税込み)で参考価格です。販売価格はAudi 正規ディーラーが独自に定めていますのでお問い合わせください。